

フェンダーガーニッシュ type-X 取付要領書

| 車名 : デリカ D:5 | 年式 : 19.02- | 適合 : ディーゼル車 (3DA-CV1W) |

このたびは、ジャオスの商品をお買い上げいただきましてありがとうございます。
本書は「フェンダーガーニッシュ type-X」の取り付けについて記載してあります。
商品を取り付けるまえに必ずお読みいただき、正しく取り付けを行ってください。

商品の取り付けには危険を伴う場合がございますので、専門知識を有する自動車用品販売店
または自動車整備工場での取り付けを推奨します。



商品の取り付け完了後、本書を必ずお客さまにお渡しください。

取付参考時間 : 約3.0~3.5時間

構成部品

※商品を取り付けるまえに商品の状態（破損や故障）と付属品の有無をご確認ください

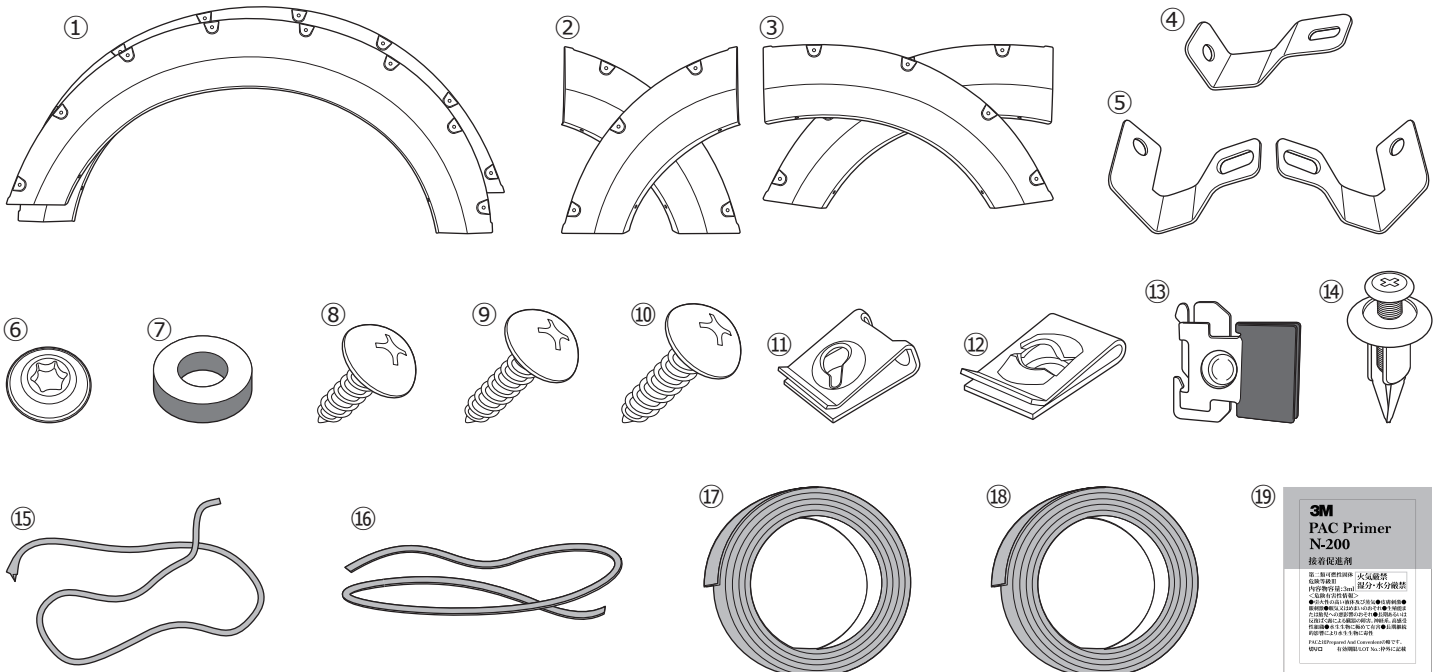



取り付けに必要な工具

一般工具 軍手 保護シート 保護テープ 養生テープ マスキングテープ

| No. | 品名 | 数量 | No. | 品名 | 数量 |
|-----|-----------------------------|----|-----|---------------|----|
| ① | フェンダーガーニッシュ (フロント/左右) | 各1 | ⑪ | スピードナットA | 2 |
| ② | フェンダーガーニッシュ (スライドドア/左右) | 各1 | ⑫ | スピードナットB | 4 |
| ③ | フェンダーガーニッシュ (リアクォーターパネル/左右) | 各1 | ⑬ | Jナット | 4 |
| ④ | ブラケットA ※左右共通 | 2 | ⑭ | クリップ | 2 |
| ⑤ | ブラケットB (左右) | 各1 | ⑮ | エンドモール | 1 |
| ⑥ | ダミーボルト | 30 | ⑯ | パッドモール | 3 |
| ⑦ | ゴムワッシャー | 8 | ⑰ | 両面テープA (2 mm) | 1 |
| ⑧ | タッピングスクリューA (M5×16) | 4 | ⑱ | 両面テープB (3 mm) | 1 |
| ⑨ | タッピングスクリューB (M5×20) | 2 | ⑲ | PACプライマー | 1 |
| ⑩ | タッピングスクリューC (M6×20) | 4 | | | |



取り扱い上のご注意

この取扱要領書で使用している表示の意味と内容

-  **警告** この表示を無視して誤った取り扱いをすると、生命の危険または重大な障害を負う可能性がある内容を示しています。
-  **注意** この表示を無視して誤った取り扱いをすると、事故による障害を負う可能性または物的損害が想定する内容を示しています。
-  **アドバイス** この表示は効率よく作業を行うために知っていただきたい内容を示しています。

商品は改良のため仕様および形状などを予告なく変更することがあります



取り付け作業を行うまえに

-  **警告** ● 取り付ける車両の安全を確認・確保してください。
-  **注意** ● 取付要領書を必ずお読みください。



安全に作業を行うために

-  **注意** ● 純正部品の脱着は当該車両の修理書にしたがい作業を行ってください。
- 製品は丁寧に扱ってください。
- 作業に適した服装で作業を行ってください。



取り付けについて

-  **警告** ● 必ず既定の締め付けトルクにて締め付けを行ってください。
-  **注意** ● 取り付け後には必ず取り付け確認と走行テストを行ってください。

使用上の注意事項

-  **警告** ● 設計荷重の範囲内で使用してください。
-  **注意** ● 定期的な点検を行ってください。
- 薬品などの付着に注意してください。
- 路面とのクリアランスや環境変化による走行には十分ご注意ください。

中古品の売買および譲渡や廃棄について

-  **注意** ● 同じ商品でも販売時期や仕様変更などにより内容が異なる場合があります。
- 商品や付属品が正確に判別することができない場合、お問い合わせに対する回答内容は保証いたしかねますのでご了承ください。
- 商品に不具合が生じている場合はお買い求めの販売店や弊社にご相談ください。
-  **アドバイス** ● 商品の破棄は専門家に相談してください。

保証について

- **初期不良の保証…お届けから1週間以内**
商品の破損、不具合などトラブルがあった場合、初期不良の保証対象として修理、代品交換、返品を承ります。
- **製品保証…弊社オリジナル商品をご購入より1年間** ※ただし、期間内でも走行距離20,000kmまで
初期不良に該当する場合や一部消耗品を除き、購入履歴をお調べし規定に従い保証いたします。

 保証についての詳細はJAOSオフィシャルサイトをご参照ください。【保証について】 www.jaos.co.jp/support/policy ▶



未塗装品の塗装について



注意

塗装をするまえに必ず取り付け確認を行ってください。
 塗装後の返品・交換はお受けすることができません。
 膜厚が厚い特殊な塗装は製品を変形させるおそれがあるためご注意ください。

1. 塗装面の清掃・脱脂を行い、汚れや油分を取り除きます。
2. サンディング処理後、プライマー塗装を行います。
3. 上塗り塗装後、十分に乾燥させます。

本製品を塗装する際は乾燥温度を70℃以下で行ってください。
 乾燥温度を70℃以上に上げると製品に変形や割れが発生しますので十分注意してください。
 強制乾燥させる場合は製品が変形しないように固定してください。

フェンダーガーニッシュ① (フロント/左右)

フェンダーガーニッシュ② (スライドドア/左右)

フェンダーガーニッシュ③ (リヤクォーターパネル/左右) を塗装してください。※塗装済みの商品は必要ありません

取り付け位置の確認

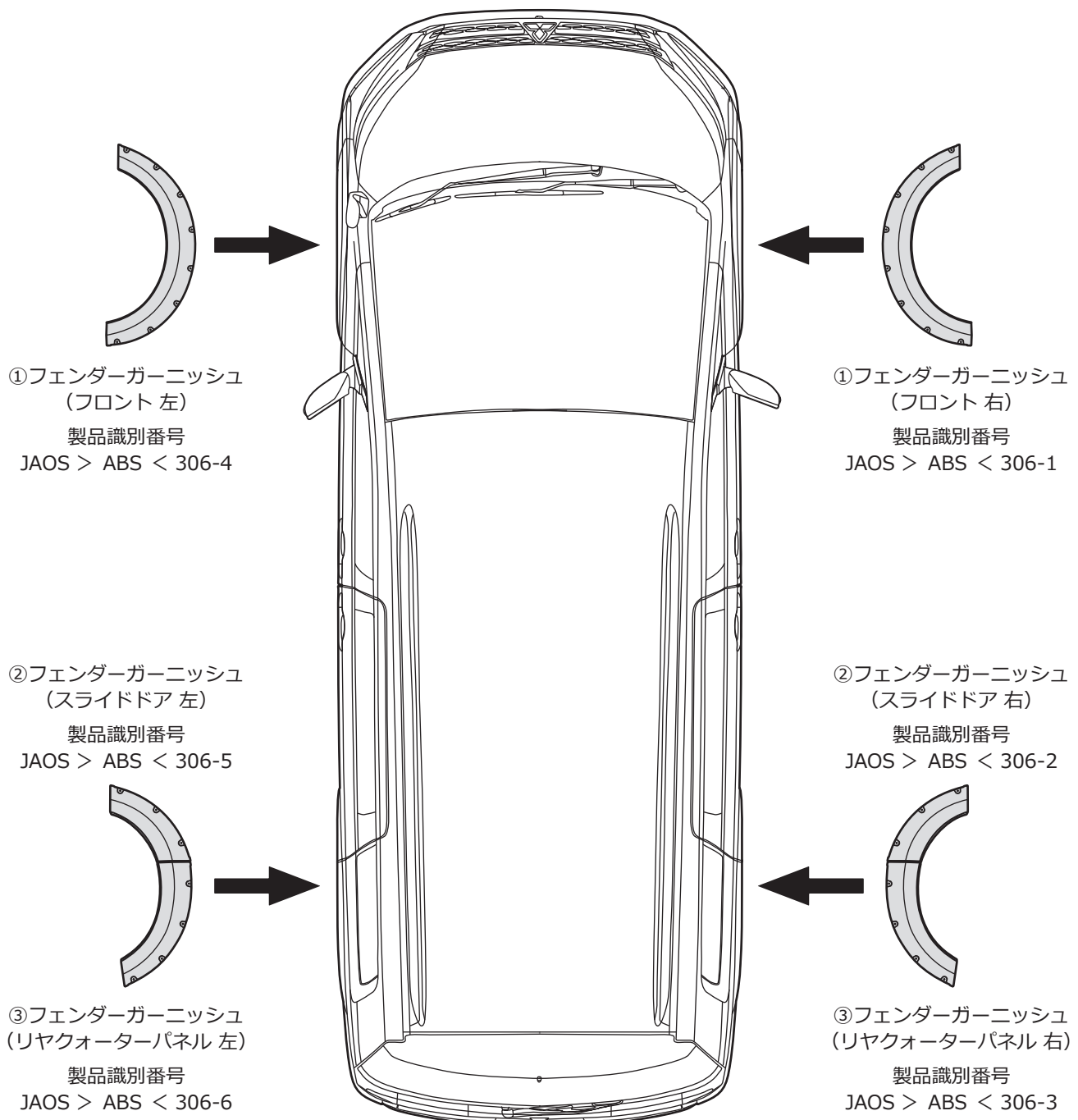

取付要領

※図中や文中の○数字は構成部品のナンバー ●数字は作業の順番を示しています

1. フェンダーガーニッシュの取り付け準備

フロント側

左側図示 ※右側も同様 ▼ ゴムワッシャー⑦貼り付け (2箇所)

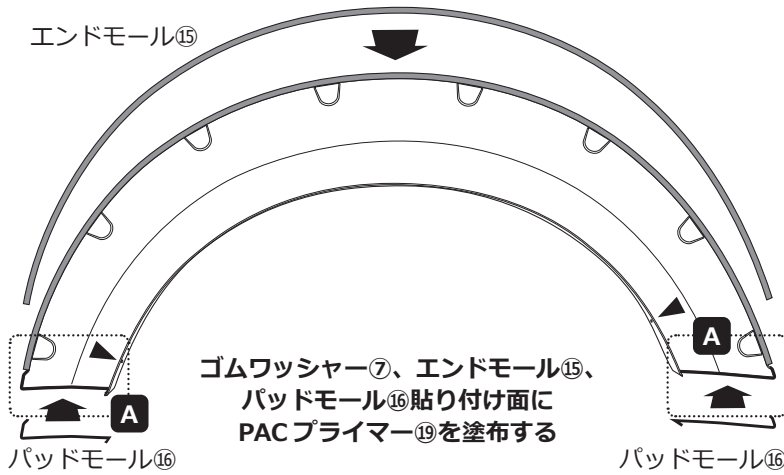

□図を参照し、ゴムワッシャー⑦、エンドモール⑮、パッドモール⑯の貼り付け面に、PACプライマー⑲を塗布します。

※PACプライマー使用上の注意については、付属の説明書をご覧ください。

□図を参照し、ゴムワッシャー⑦、エンドモール⑮、パッドモール⑯を貼り付けます。

注意 プライマーはこのあとの作業でも使用します。揮発性が高いため、すみやかに袋に戻し保管してください。

A部の拡大図

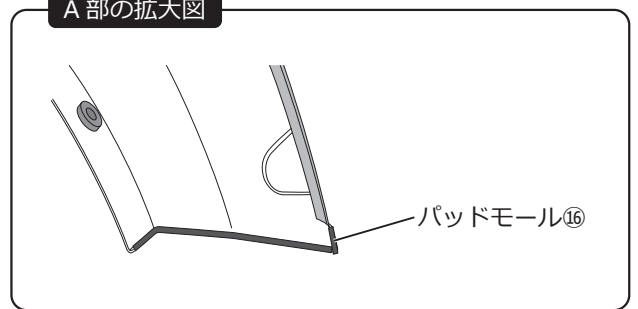

B部の拡大図

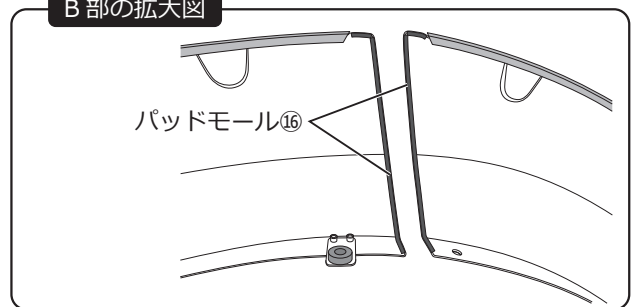

リヤ側

左側図示 ※右側も同様 ▼ ゴムワッシャー⑦貼り付け (2箇所)

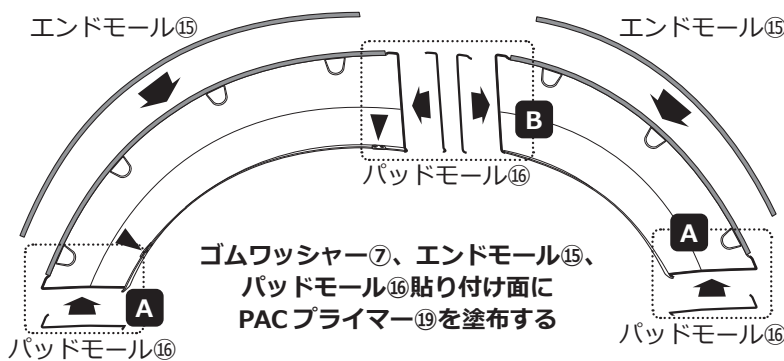

両面テープ施工例 ※イラストはフェンダーガーニッシュ③ (リヤクォーターパネル)

左側図示 ※作業はすべて同様に行ってください

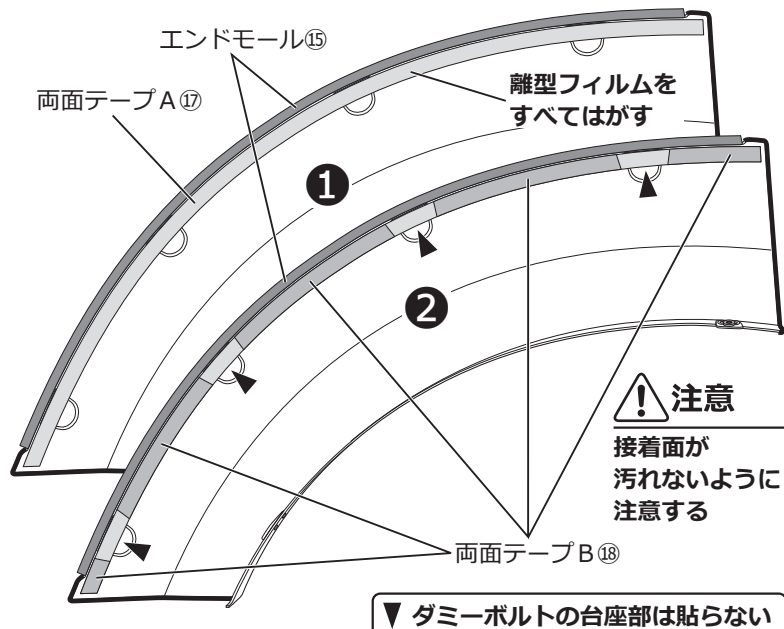

□エンドモール⑮から「1 mm」ほど隙をあけ両面テープA⑰を図のように貼り付け、離型フィルムをすべてはがします (1)。

□ダミーボルトの台座部を除いて両面テープA⑰の上に両面テープB⑱を貼り付けます (2)。

注意 両面テープを貼る順番や位置を間違えないでください。とくに、厚みを間違えると正しく取り付けることができなくなります。

端部の拡大図

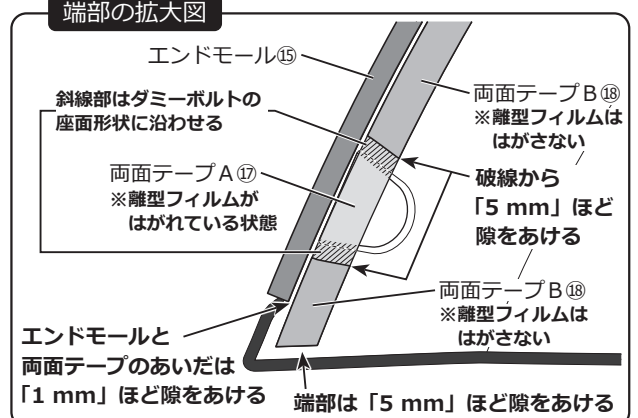

2. フロント側の取り付け準備

左側図示 ※右側も同様

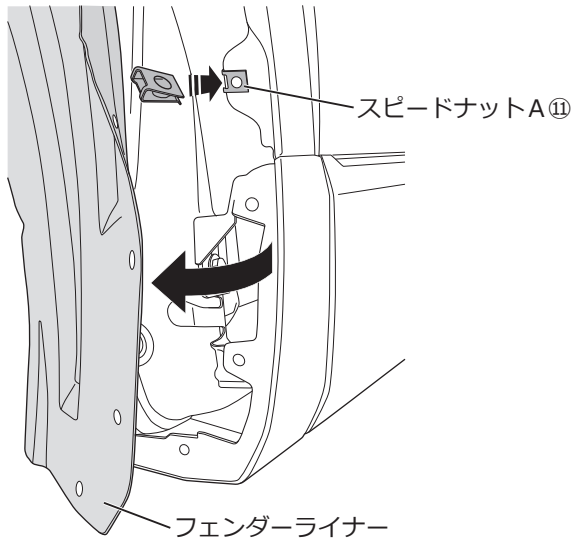

□図のようにフェンダーライナーを一部めくり、図示の箇所にスピードナットA⑩を取り付けます。

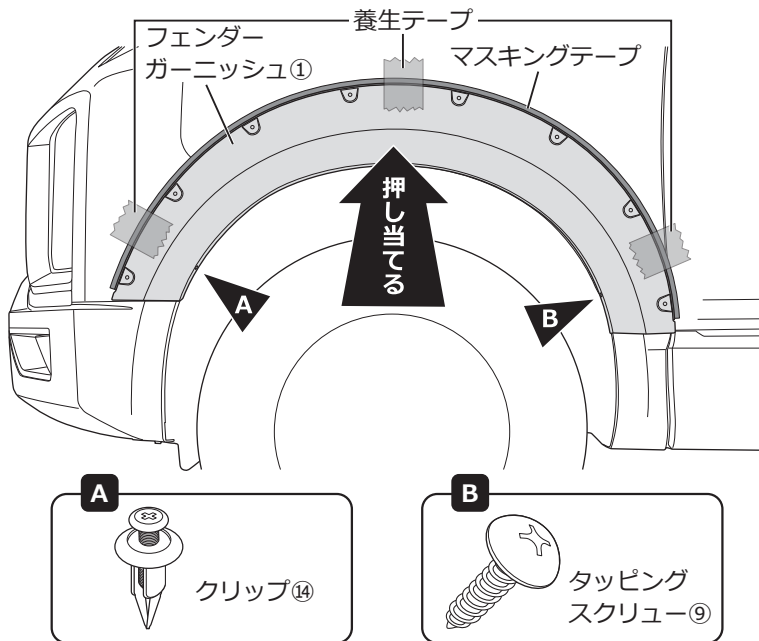

□フェンダーガーニッシュ（フロント）①をフェンダーパネルにあてがい、養生テープで固定します。

□部品A・Bを使いフェンダーガーニッシュ（フロント）①を仮固定します。

アドバイス | 円弧、意匠面を必ず揃えてください。

□取り付け位置をマスキングテープで図のようにマーキングします。

□部品A・Bを外し、フェンダーガーニッシュ（フロント）①を取り外します。

清掃・脱脂、プライマー塗布範囲

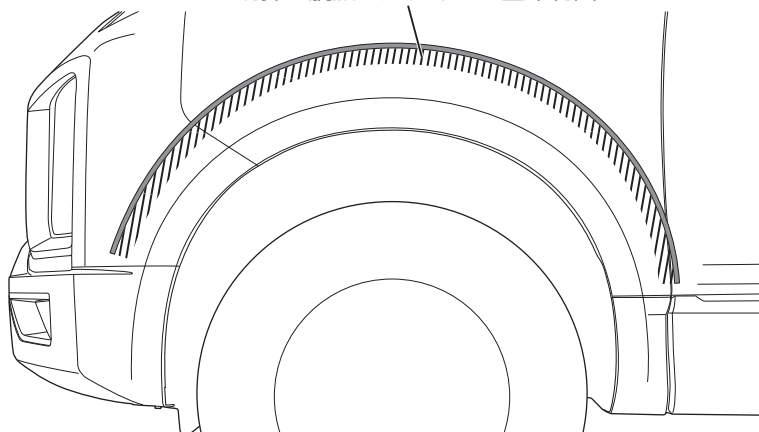

□フェンダーガーニッシュ（フロント）①の両面テープ接着面を清掃・脱脂し、汚れや油分を取り除きます。

3. フロント側の取り付け

左側図示 ※右側も同様

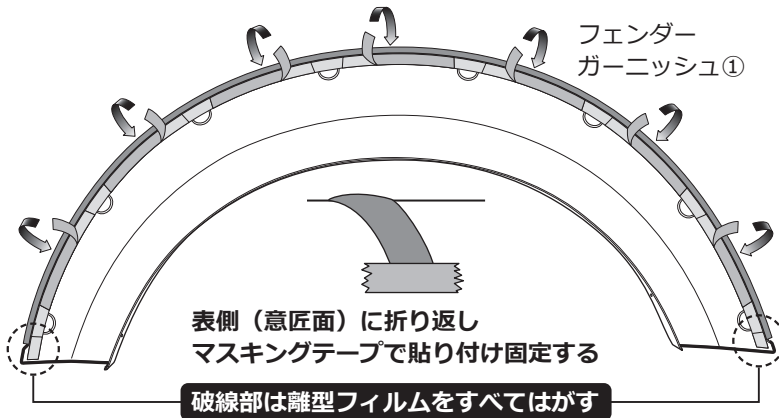

□製品ウラ側の両面テープ離型フィルムを矢印の方向に一部はがして表側（意匠面）に折り返し、マスキングテープで貼り付け固定します。

アドバイス 破線部は離型フィルムをすべてはがしてください。

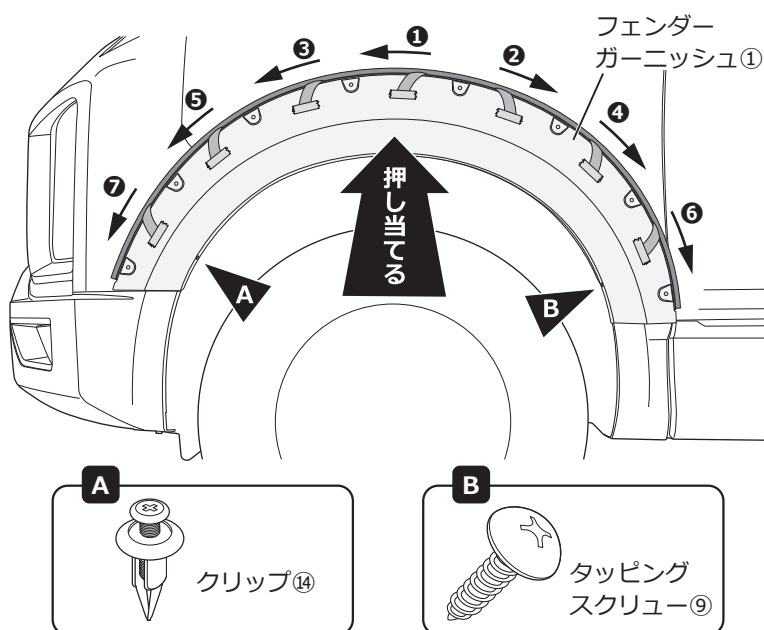

□マーキングに合わせてフェンダーガーニッシュ（フロント）①をフェンダーパネルにあてがい、部品A・Bを使い仮固定します。

アドバイス 円弧、意匠面を必ず揃えてください。

注意 ダミーボルト台座部周辺の接着面が貼り付きやすいため、あてがう際は慎重に作業を行いマーキングの位置に合わせてください。

□上下左右のバランス、隙、穴位置など取り付け状態を確認、両面テープ離型フィルムを図の順に引き抜き圧着します。

□仮締めしていたタッピングスクリュー⑨を本締めします。

□マスキングテープをはがします。

アドバイス 作業環境の温度が20°C以下の場合、両面テープの接着力が著しく低下します。両面テープや接着面をドライヤーなどで温めてから作業を行ってください。

両面テープの圧着は49 N (5 kgf) 以上[車が少し揺れる程度]の力で行ってください。

両面テープの圧着は手で押すように行ってください。こするように圧着するとキズが付く可能性があるため注意してください。

注意 離型フィルムは必ず図の順に引き抜いてください。順番を間違えると十分に接着することができず、浮きやはがれ、脱落などの原因になります。

両面テープは接着力が安定するまで最低3時間程度必要です。取り付け完了後は車両の移動による強い振動や風圧に注意し、力を加えたり洗車や雨による水がかからないようにしてください。

4. リヤ側の取り付け準備

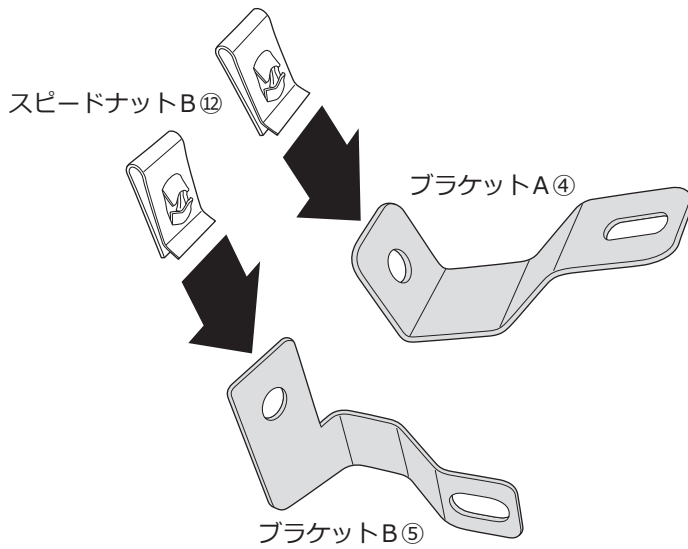

□図を参照し、ブラケットA④とブラケットB⑤にスピードナットB⑫を取り付けます。

アドバイス | 穴位置を合わせてください。

左側図示 ※右側も同様 ▼ 純正スクリュー (2箇所)

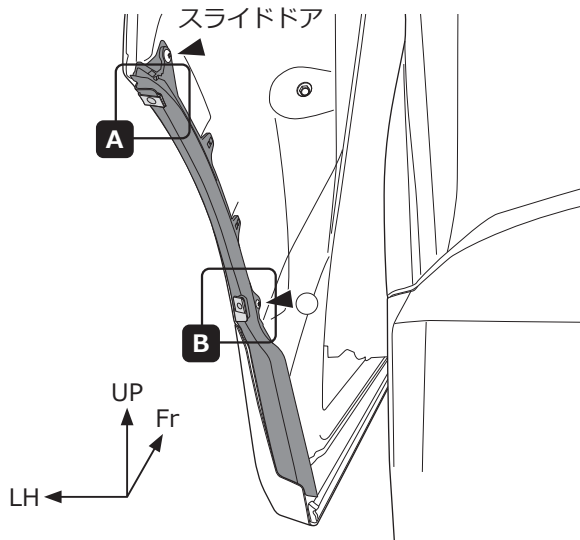

□スライドドアを開けてウラ側のクッション材を固定している純正スクリュー (2箇所) を外します。

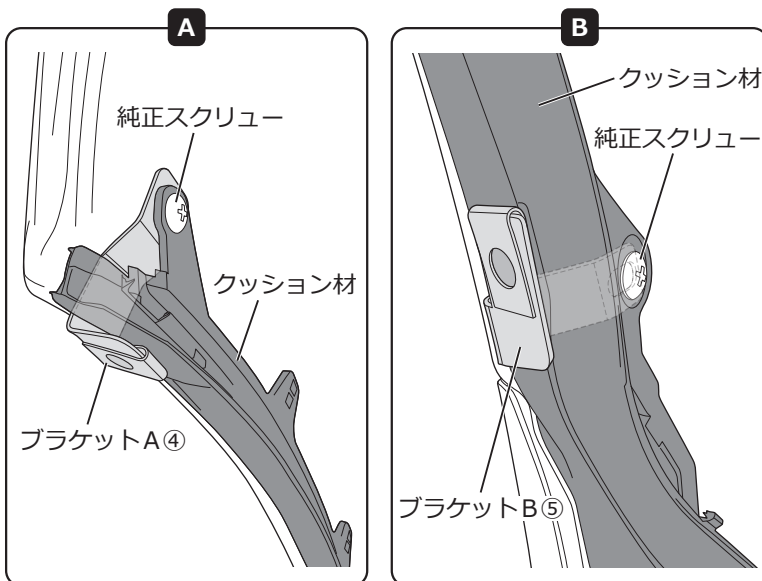

□図のようにブラケットA④とブラケットB⑤をクッション材のあいだにはさみ込み、純正スクリューで仮止めます。

左側図示 ※右側も同様

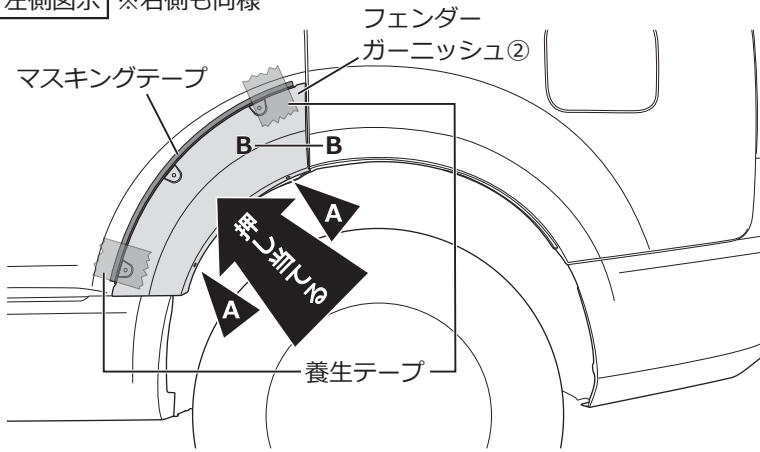

- フェンダーガーニッシュ (スライドドア) ②をスライドドアにあてがい、養生テープで固定します。
- 図示A部をタッピングスクリー⑧で仮締めします。

アドバイス

円弧、意匠面を必ず揃えてください。
 取り付け位置は「B - B断面」を参照し、R止まりに合わせてください。

- 取り付け位置をマスキングテープで図のようにマーキングします。

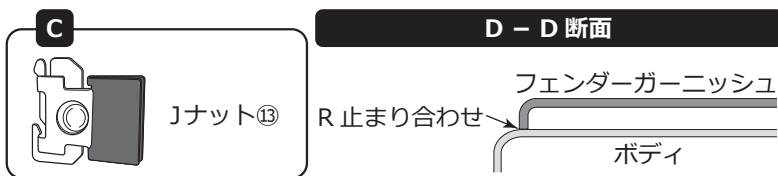
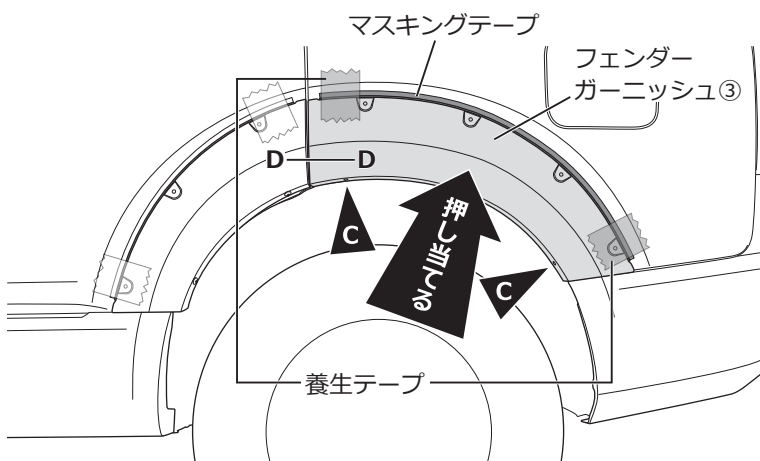

- フェンダーガーニッシュ (リヤクォーターパネル) ③をクォーターパネルにあてがい、養生テープで固定します。

- 取り付け位置をマスキングテープで図のようにマーキングします。

アドバイス

円弧、意匠面を必ず揃えてください。
 取り付け位置は「D - D断面」を参照し、R止まりに合わせてください。

- 図示C (2箇所) のステー穴位置に合わせて、車両フェンダー部にJナット⑩を取り付けます。

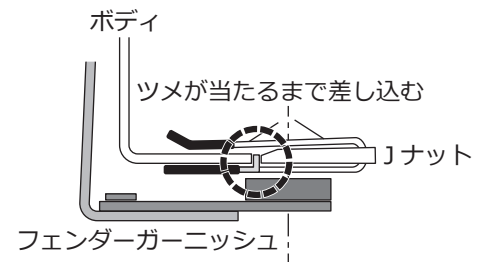

- フェンダーガーニッシュ (スライドドア) ②とフェンダーガーニッシュ (リヤクォーターパネル) ③を取り外します。

清掃・脱脂、プライマー塗布範囲

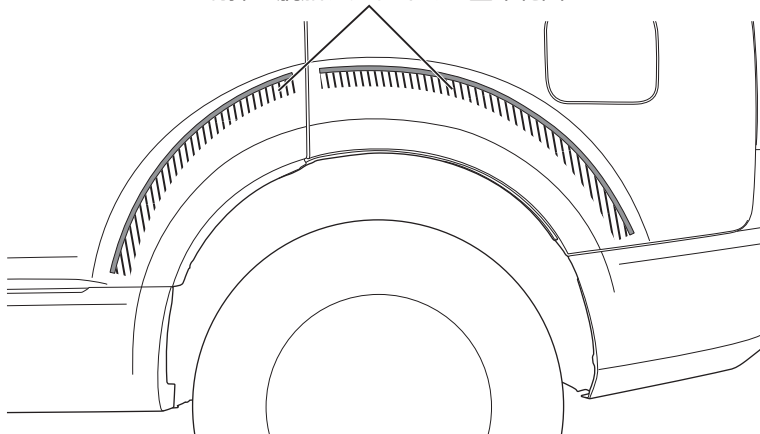

- フェンダーガーニッシュ (スライドドア) ②とフェンダーガーニッシュ (リヤクォーターパネル) ③の両面テープ接着面を清掃・脱脂し、汚れや油分を取り除きます。

6. リヤ側「クォーターパネル部」の取り付け

左側図示 ※右側も同様

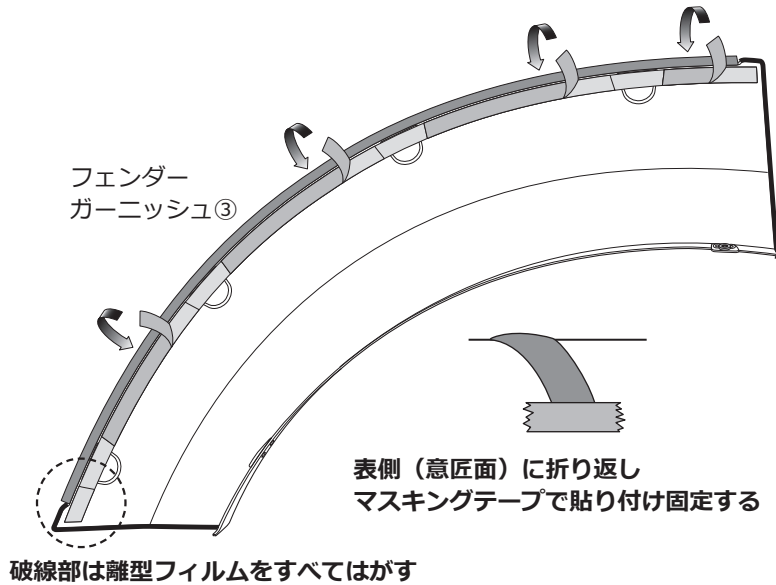

- 製品ウラ側の両面テープ離型フィルムを矢印の方向に一部はがして表側（意匠面）に折り返し、マスキングテープで貼り付け固定します。

アドバイス 破線部は離型フィルムをすべてはがしてください。

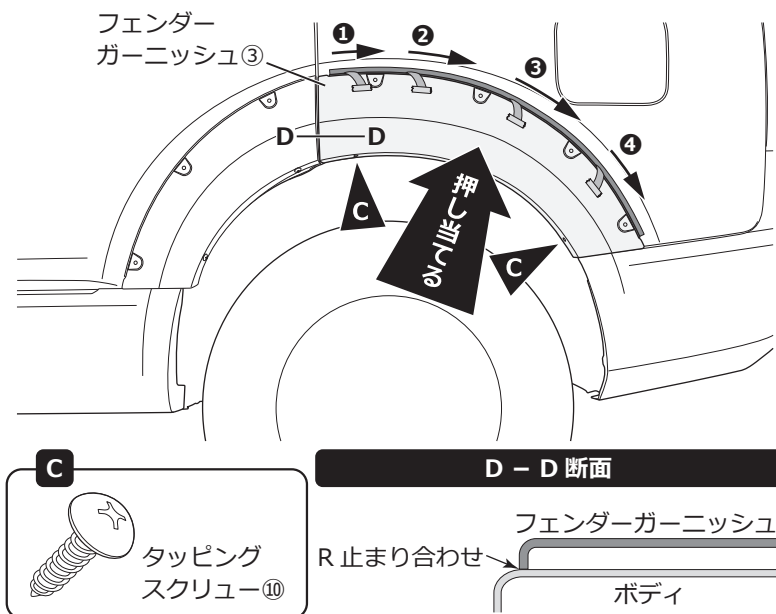

- フェンダーガーニッシュ（リヤクォーターパネル）③をクォーターパネルにあてがい、図示C部をタッピングスクリュー⑩で仮締めします。

アドバイス 円弧、意匠面を必ず揃えてください。
取り付け位置は「D-D断面」を参照し、R止まりに合わせてください。

注意 ダミーボルト台座部周辺の接着面が貼り付きやすいため、あてがう際は慎重に作業を行いマーキングの位置に合わせてください。

- 上下左右のバランス、隙、穴位置など取り付け状態を確認、両面テープ離型フィルムを図の順に引き抜き圧着します。
- 仮締めしていたタッピングスクリュー⑩を本締めします。
- マスキングテープをはがします。

7. ダミーボルトの貼り付け

ウラ側の離型紙をはがして貼り付ける

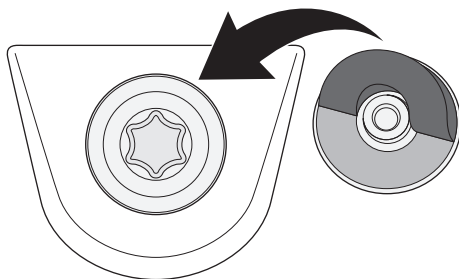

- ダミーボルトの台座にダミーボルト⑥を貼り付けます。

- フェンダーガーニッシュ①（フロント）
片側8箇所、左右計16箇所
- フェンダーガーニッシュ②（スライドドア）
片側3箇所、左右計6箇所
- フェンダーガーニッシュ③（リヤクォーターパネル）
片側4箇所、左右計8箇所

取り付け状態の確認



注意

作業完了後は必ず取り付け確認を行ってください。ボルト類の締め忘れや両面テープ部の圧着不足などにより本体が脱落するおそれがありたいへん危険です。