

BATTLEZ AL-CARBON TOWER BAR Installation Instructions

Vehicle Application
MITSUBISHI DELICA D:5 (19.02-)

このたびはBATTLEZ アルカーボンタワーバーをお買い上げいただきまことにありがとうございます。

本書はアルカーボンタワーバーを取り付ける場合の要領と取り扱いについて記載しています。

取り付け前に必ずお読みいただき、正しい取り付けを行ってください。

< 作業後は本書を製品の使用者様にお渡ししていただき、使用者様は本書を大切に保管してください。 >

取付参考時間 INSTALLATION TIME		約1.0時間 1.0-hours	必要工具 ソケットレンチ TOOL メガネレンチ 六角レンチ
作業難度 SKILL LEVEL	① パーツ交換/取付 Easy ② 車体加工あり Moderately Easy ③ 専門知識が必要 Moderately Difficult ④ 分解整備 Difficult		

部品構成

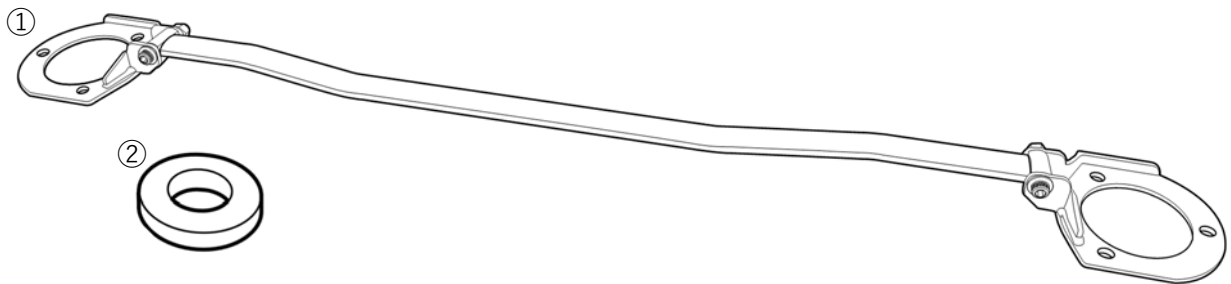



構成部品名称 DESCRIPTION	数量 QTY	構成部品名称 DESCRIPTION	数量 QTY
① アルカーボンタワーバー本体 AL-CARBON TOWER BAR	1	② スパースー Ø20 SPACER	6

取付完成図





取り扱い上のご注意

この取扱要領書で使用している表示の意味と内容

-  **警告** この表示を無視して誤った取り扱いをすると、生命の危険または重大な障害を負う可能性がある内容を示しています。
-  **注意** この表示を無視して誤った取り扱いをすると、事故による障害を負う可能性または物的損害が想定する内容を示しています。
-  **アドバイス** この表示は効率よく作業を行うために知っていただきたい内容を示しています。

商品は改良のため仕様および形状などを予告なく変更することがあります



取り付け作業を行うまえに

-  **警告** ●取り付ける車両の安全を確認・確保してください。
-  **注意** ●取付要領書を必ずお読みください。



安全に作業を行うために

-  **注意** ●純正部品の脱着は当該車両の修理書にしたがい作業を行ってください。
- 製品は丁寧に扱ってください。
- 作業に適した服装で作業を行ってください。



取り付けについて

-  **警告** ●必ず既定の締め付けトルクにて締め付けを行ってください。
-  **注意** ●取り付け後には必ず取り付け確認と走行テストを行ってください。

使用上の注意事項

-  **警告** ●設計荷重の範囲内で使用してください。
-  **注意** ●定期的な点検を行ってください。
- 薬品などの付着に注意してください。
- 路面とのクリアランスや環境変化による走行には十分ご注意ください。

中古品の売買および譲渡や廃棄について

-  **注意** ●同じ商品でも販売時期や仕様変更などにより内容が異なる場合があります。
 - 商品や付属品が正確に判別することができない場合、お問い合わせに対する回答内容は保証いたしかねますのでご了承ください。
 - 商品に不具合が生じている場合はお買い求めの販売店や弊社にご相談ください。
-  **アドバイス** ●商品の破棄は専門家に相談してください。

保証について

- 初期不良の保証…お届けから1週間以内
商品の破損、不具合などトラブルがあった場合、初期不良の保証対象として修理、代品交換、返品を承ります。
- 製品保証…弊社オリジナル商品をご購入より1年間 ※ただし、期間内でも走行距離20,000kmまで
初期不良に該当する場合や一部消耗品を除き、購入履歴をお調べし規定に従い保証いたします。

 保証についての詳細はJAOSオフィシャルサイトをご参照ください。【保証について】 www.jaos.co.jp/support/policy



取付要領

※図中や文中の○数字は構成部品のナンバー、●数字は作業の順番を示しています。

1.取付け準備

図は左側

※右側も同様

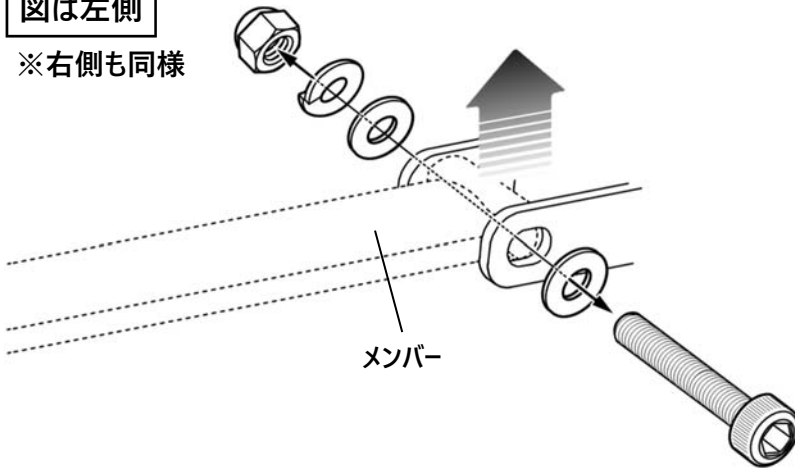

・アルカーボンタワー本体①に組付けてあるボルト類をすべて取外し、メンバーを外します。

⚠注意 取外したボルト類は最後に復元するため、紛失しないよう注意してください。

⚠注意 メンバーが付いた状態では取付けることができません。



・車両修理書を参照し、以下の部品を取外します。

- ①ワイパーアーム
- ②カウルサイドパッド（左右）
- ③フードサイドダム（左右）
- ④フロントデッキガーニッシュ（左右）※爪5箇所
- ⑤カウルトップ
- ⑥ワイパーモーター ※コネクター、配線クリップ外す
- ⑦ブレーキホースクランプ
- ⑧カウルトップインナーパネル

⚠注意 取外した部品は最後に復元するため、紛失しないよう注意してください。

⚠注意 エンジンルーム内に部品を落とさないよう注意してください。落としてしまった場合は、必ずマグネットハンドなどを使用して取出してください。そのまま放置すると思わぬ重大な事故につながる恐れがあります。

図は左側 ※右側も同様

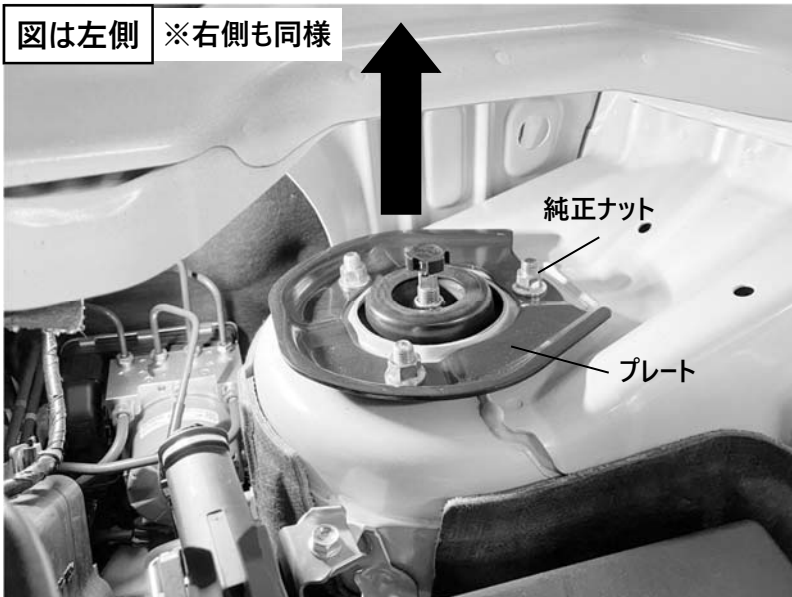

・アッパーマウントを固定している純正ナットを取外し、プレートを取ります。

⚠注意 取外したプレートは使用しないため、大切に保管してください。

図は左側 ※右側も同様

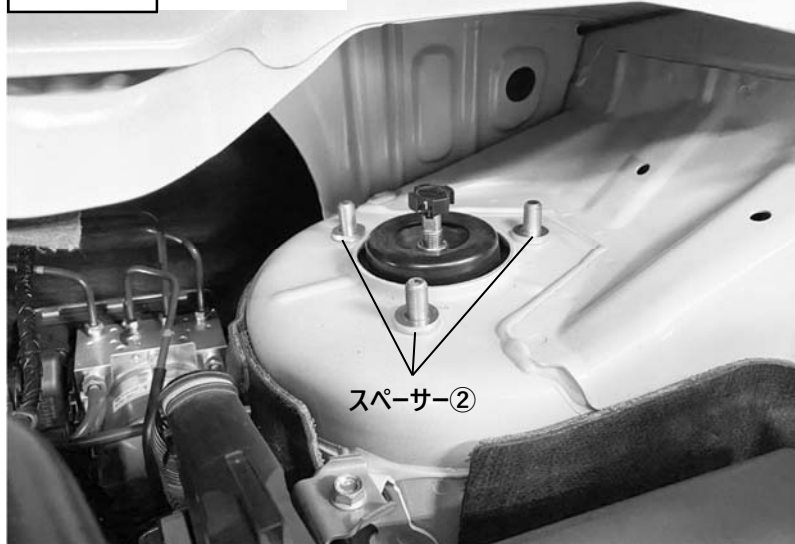

・アッパーマウントのボルト部に付属のワッシャー②を入れます。

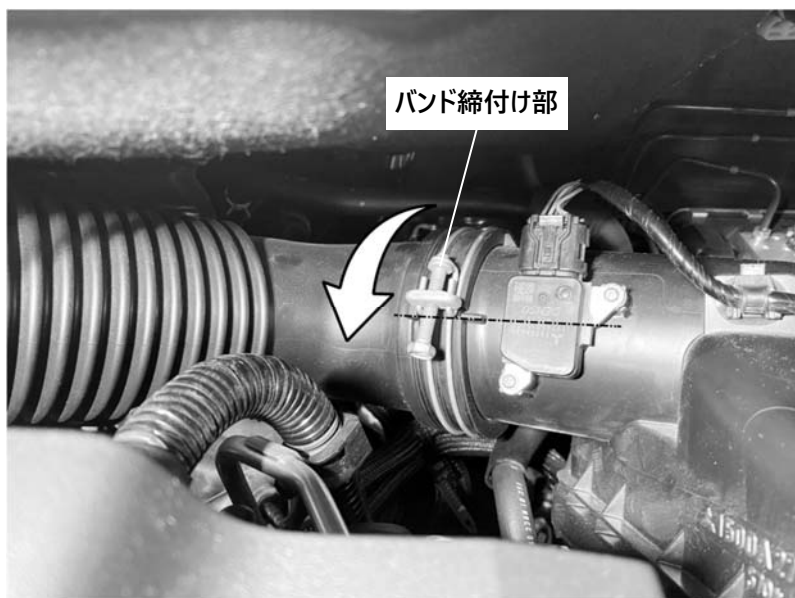

・エアクリーナーの締付けバンドを緩め、ネジ部を手前（破線部の位置）に移動し締付けます。

図は左側 ※右側も同様



・アルカーボンタワーバー本体①のブラケットをアッパーマウント部に取付け、純正ナットで仮固定します。

⚠️ 注意 ブラケットは左右があるため、取付ける向きを間違えないよう注意してください。

