

JAOS REAR SPORTS COWL Installation Instructions

Vehicle Application
SUZUKI JIMNY JB33/43W (97.12-)

このたびはJAOSリヤスポーツカウルをお買い上げいただきありがとうございます。
本書はリヤスポーツカウルを取り付ける場合の要領と取り扱いについて記載しています。
取り付け前に必ずお読みいただき、正しい取り付けを行ってください。

< 作業後は本書を製品の使用者様にお渡ししていただき、使用者様は本書を大切に保管してください。 >

| | | | | |
|------------------------------------|---|----------------------------|---------------------|--|
| 取付参考時間 INSTALLATION TIME |  | 約1.0時間 1.0-hours | 必要工具 TOOL | ソケットレンチ(HEX10) スパナ(HEX10) プラスドライバー(#2・#3) ギボシ端子 圧着工具 簡易テスター 配線コード(0.5sq) |
| 作業難度 SKILL LEVEL | ① パーツ交換/取付 Easy ② 車体加工あり Moderately Easy ③ 専門知識が必要 Moderately Difficult ④ 分解整備 Difficult | | | |

部品構成

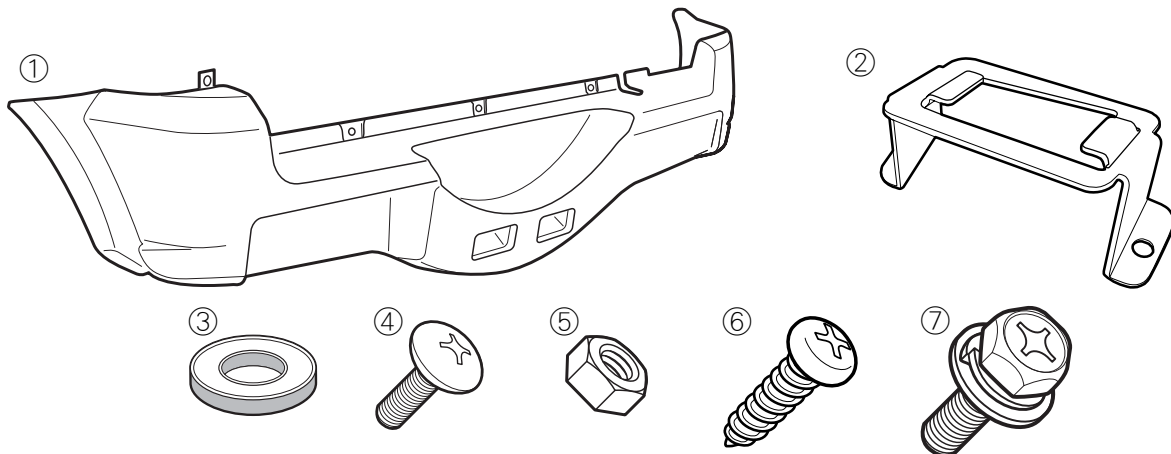

| 構成部品名称 DESCRIPTION | 数量 Q'TY | 構成部品名称 DESCRIPTION | 数量 Q'TY |
|--------------------------------------|---------|---|---------|
| ① リヤスポーツカウル本体 REAR SPORTS COWL | 1 | ⑤ 六角ナットM4 HEX.NUT | 2 |
| ② ブラケット BRACKET | 1 | ⑥ なべ頭タッピング M4-20 TAPPING SCREW | 4 |
| ③ ゴムワッシャー RUBBER WASHER | 4 | ⑦ セムスボルト M6-20 P3 SEMS HEX.HEAD BOLT | 2 |
| ④ バインドビス M4-12 BINDING HEAD SCREW | 2 | | |

純正部品の購入



本製品は弊社ジムニーJB23W用スポーツカウルをベースに拡張設計された製品となります。
したがって、バックランプやウインカーランプ及び反射板の配置をJB23Wと同じ状態へ変える必要があります。
さまざまな方法での灯火類の移動・取付を行うことによって、車検対応可能となりますが、弊社ではJB23W用純正部品への部品交換する方法を推奨いたします。

下記の純正部品を購入していただき、本製品を取り付けてください。
なお、純正部品番号はメーカーの都合により変わる場合がありますので、販売ディーラーなどにご確認ください。

- ⑧JB23W用バックランプユニット (品番:36250-84G10) 2ヶ
- ⑨JB23W用テールレンズRhユニット (品番:35650-81A00) 1ヶ
- ⑩JB23W用テールレンズLhユニット (品番:35670-81A00) 1ヶ
- ⑪JB23W用ワイヤーハーネス (品番:36843-81A81) 1ヶ



取り扱い上のご注意

この取扱要領書で使用している表示の意味と内容

-  **警告** この表示を無視して誤った取り扱いをすると、生命の危険または重大な障害を負う可能性がある内容を示しています。
-  **注意** この表示を無視して誤った取り扱いをすると、事故による障害を負う可能性または物的損害が想定する内容を示しています。
-  **アドバイス** この表示は効率よく作業を行うために知っていただきたい内容を示しています。

商品は改良のため仕様および形状などを予告なく変更することがあります



取り付け作業を行うまえに

-  **警告** ●取り付ける車両の安全を確認・確保してください。
-  **注意** ●取付要領書を必ずお読みください。



安全に作業を行うために

-  **注意** ●純正部品の脱着は当該車両の修理書にしたがい作業を行ってください。
- 製品は丁寧に扱ってください。
- 作業に適した服装で作業を行ってください。



取り付けについて

-  **警告** ●必ず既定の締め付けトルクにて締め付けを行ってください。
-  **注意** ●取り付け後には必ず取り付け確認と走行テストを行ってください。

使用上の注意事項

-  **警告** ●設計荷重の範囲内で使用してください。
-  **注意** ●定期的な点検を行ってください。
- 薬品などの付着に注意してください。
- 路面とのクリアランスや環境変化による走行には十分ご注意ください。

中古品の売買および譲渡や廃棄について

-  **注意** ●同じ商品でも販売時期や仕様変更などにより内容が異なる場合があります。
 - 商品や付属品が正確に判別することができない場合、お問い合わせに対する回答内容は保証いたしかねますのでご了承ください。
 - 商品に不具合が生じている場合はお買い求めの販売店や弊社にご相談ください。
-  **アドバイス** ●商品の破棄は専門家に相談してください。

保証について

- 初期不良の保証…お届けから1週間以内
商品の破損、不具合などトラブルがあった場合、初期不良の保証対象として修理、代品交換、返品を承ります。
- 製品保証…弊社オリジナル商品をご購入より1年間 ※ただし、期間内でも走行距離20,000kmまで
初期不良に該当する場合や一部消耗品を除き、購入履歴をお調べし規定に従い保証いたします。

 保証についての詳細はJAOSオフィシャルサイトをご参照ください。【保証について】 www.jaos.co.jp/support/policy ▶



塗装について



注意

- 塗装前には必ず取付確認を行ってください。
塗装後の製品交換は、お受けしかねますのでご了承ください。
1. 塗装面の汚れ、ゴミ、ホコリをウエスで取り除き、必ず脱脂を行なう。
 2. サンドイニング処理・プライマー塗装を行なう。
 3. 上塗り塗装を行なう。
 4. 乾燥させる。



注意

- 本製品を塗装する際は材質の特性上、高温焼付け塗装は行わないでください。
常温または製品表面温度が30～40℃程度の低温焼付けを行ってください。
リヤスポーツカウル本体①を塗装してください。
※塗装対応品につきましては必要ありませんので次へ進んでください。

取付要領

※図中や文中の○数字は構成部品のナンバー、●数字は作業の順番を示しています。

1. 純正パーツを取り外します。

- ・純正のテールレンズユニット左右、ナンバープレート(封印も外す)、バンパー、ワイヤーハーネスを取り外します。
ワイヤーハーネスはバンパーを取り外し、車体側に繋がるコネクターを外します。さらに、バンパーからライセンスランプユニットを1灯のみ再使用しますので取り外します。

2. スポーツカウルにバックランプ、ライセンスランプ、付属品を取り付けます。

本体①裏側

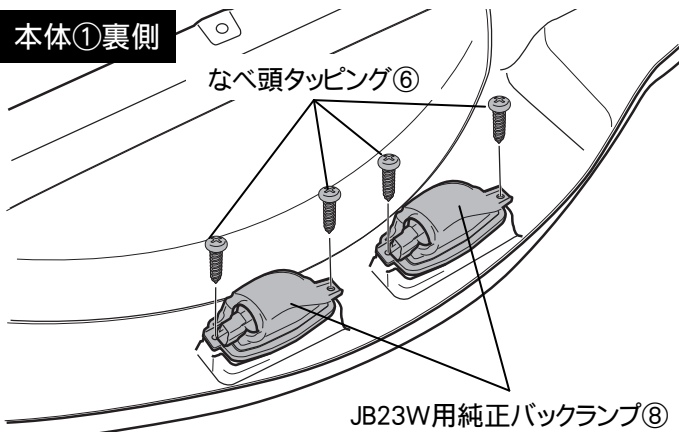

- ・本体①裏側中央の取り付け穴にJB23W用バックランプ⑧をなべ頭タッピング⑥を使用して取り付けます。



- 注意 FRP製品ですので、ボルトをあまり強く締め付けるとボルト穴が破損する可能性があります。

純正ライセンスランプ+ブラケット②

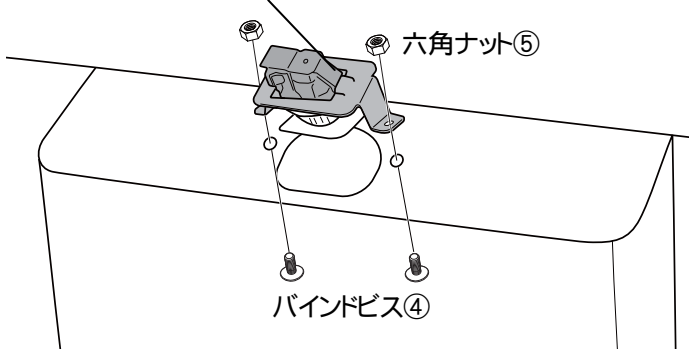

- ・ブラケット②へ取り外した純正ライセンスランプを取り付けます。

- ・本体①裏側の取り付け穴に純正ライセンスランプを取り付けたブラケット②を、バインドビス④&六角ナット⑤を使用して取り付けます。

ゴムワッシャー③

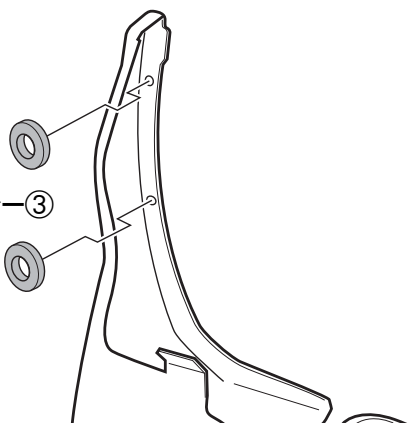

- 本体①のサイド部内側へ、ゴムワッシャー③を貼り付けます。

4. リヤスポーツカウルを車体へ取り付けます。

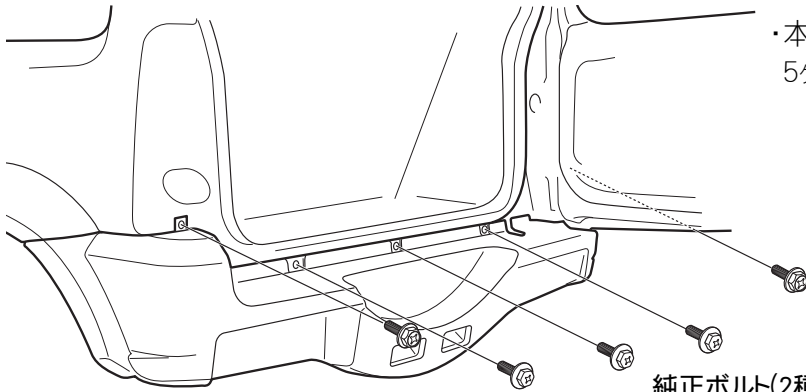

- ・本体①を車両へ合わせ、上部を純正ボルト(2種類5ヶ所)で固定します。

純正ボルト(2種類5ヶ所)

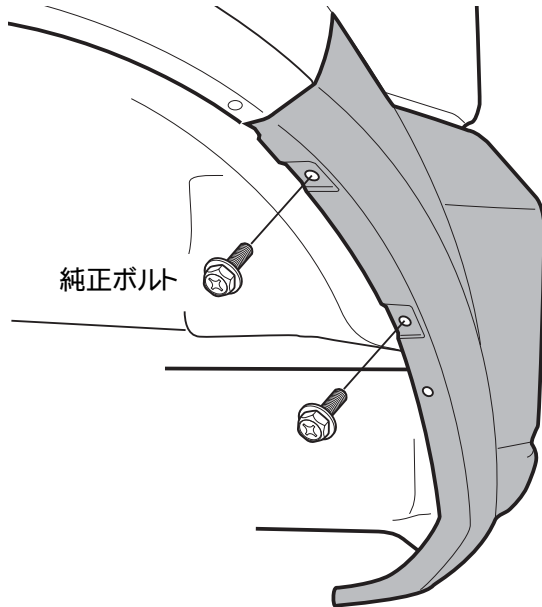

純正ボルト

- ・本体①サイドの取り付け点を、純正ボルトで固定します。

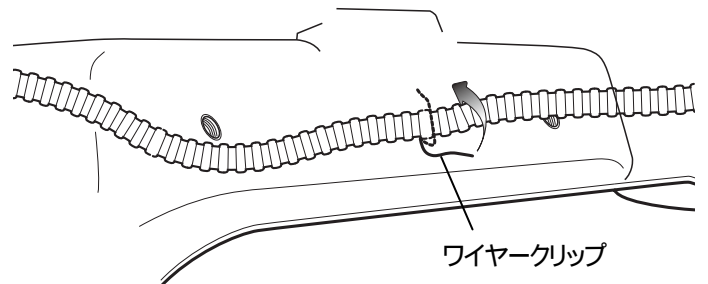

ワイヤークリップ

- ・本体①に取り付けた各ランプへワイヤーハーネス⑩のカプラーを繋ぎ、ワイヤークリップでワイヤーハーネス⑩を固定します。

5. ナンバープレートと取り付けと本体装着状態の確認

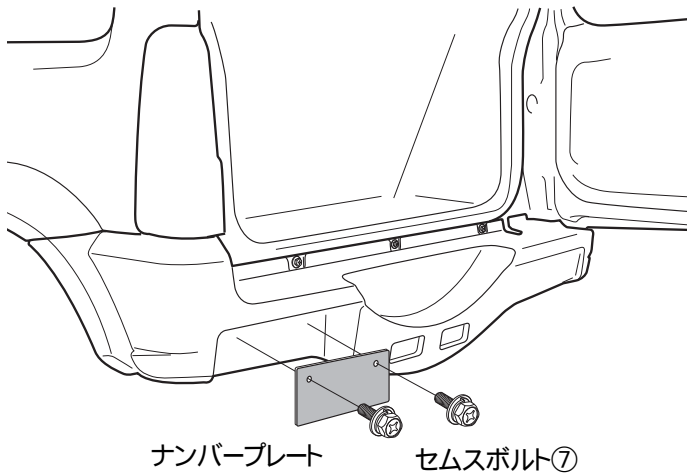

ナンバープレート

セムスボルト⑦

- ・ナンバープレートをアプセットボルトP3⑦で本体①へ取り付けます。

- ・取り外していたテールレンズユニット⑨⑩を取り付けます。

! **注意** 装着後には必ず取付確認を行ってください。
ボルト類の締め付け忘れなどにより本体が脱落する恐れがあり大変危険です。

- ・全体の組付けが完了したら本体①を揺さぶり、異音がないかを確認してください。

- ・各ボルトの締め付け部をもう一度締め付け、増し締めされているかを確認してください。

「自動車登録番号標再封印手続きの方法」

ここでは群馬県を例に説明しますが都道府県によって手続きが異なる場合がありますので各運輸支局に問い合わせください。

1. 運輸支局に行き自動車登録番号標の再封印申請書を記入し、車検証と一緒に運輸支局に提出し、受付印をもらいます。
2. ナンバーセンターに行き受付印の押された再封印申請書と車検証を提出し封印を購入します。(群馬ナンバーセンターで¥70)
3. ナンバーセンターの職員に車両の車体ナンバーを確認してもらい封印をしてもらいます。