

185サーフ用マッドガード取付説明書(フロント/リヤ共通説明書)

取付の前に

フロント付属部品 本体(2枚) ステー(2個) 押さえ板(2枚) ワイヤロープセット(2本) 黒ビス(6本) 黒ワッシャー(10個) 黒ナット(6個) 黒タッピングビス(4本) 吊り金具(1枚、組み付け見本として1枚) 吊り金具用ビス/ナットセット(1袋) 取付説明書

リヤ 付属部品 本体(2枚) ステー大(2個) ステー小(2個) 押さえ板(2枚) ワイヤロープセット(2本) 黒ビス(12本) 黒ワッシャー(14個) 黒ナット(8個) 吊り金具(1枚、組み付け見本として1枚) 吊り金具用ビス/ナットセット(1袋) 取付説明書

セット内容はステンレスのビス(3本)、ワッシャー(3個)、ナット(3個)です。組み付け見本も、このセットと同じ内容です。
取付けに必要な工具 十字ドライバー 六角スパナ(7ミリ, 10ミリ, 12ミリ)

取付方法

- 最初にマッドガード本体やステーの取付位置にあたる、元のビスを取り外します。
- フロントに付属のステーを取り付けます。押さえ板は、ホイールアーチのカーブに合わせ緩やかに曲げて置き、マッドガード本体へ図の様に当てて、付属のビス/ワッシャー/ナットで取り付けます。
- リヤは、マッドガード本体に付属のステー(大)とステー(小)、押さえ板を仮組してから車側に合わせます。図の様に車側の取付位置が決まったら、仮組した部分を締め直し、本体を取り付けて下さい。
- マッドガード本体下端に吊り金具を3箇所(フロント)のビス/ナットで固定します。パッケージ状態で既に取り付けられている1枚は、組み付け見本として仮組してあるだけです。もう一度組み直して確実に締め付けて下さい。ハードな使用でも緩まないように、ビス/ナットには市販のネジロック剤を塗布して固定することをお勧めします。
- ワイヤロープと吊り金具を接続します。端子側は図の様に車体下の元のビスを利用して固定します。**取付完了後図に示すジョイント金具が走行中緩まない様に、プライヤー等で締付けて下さい。**

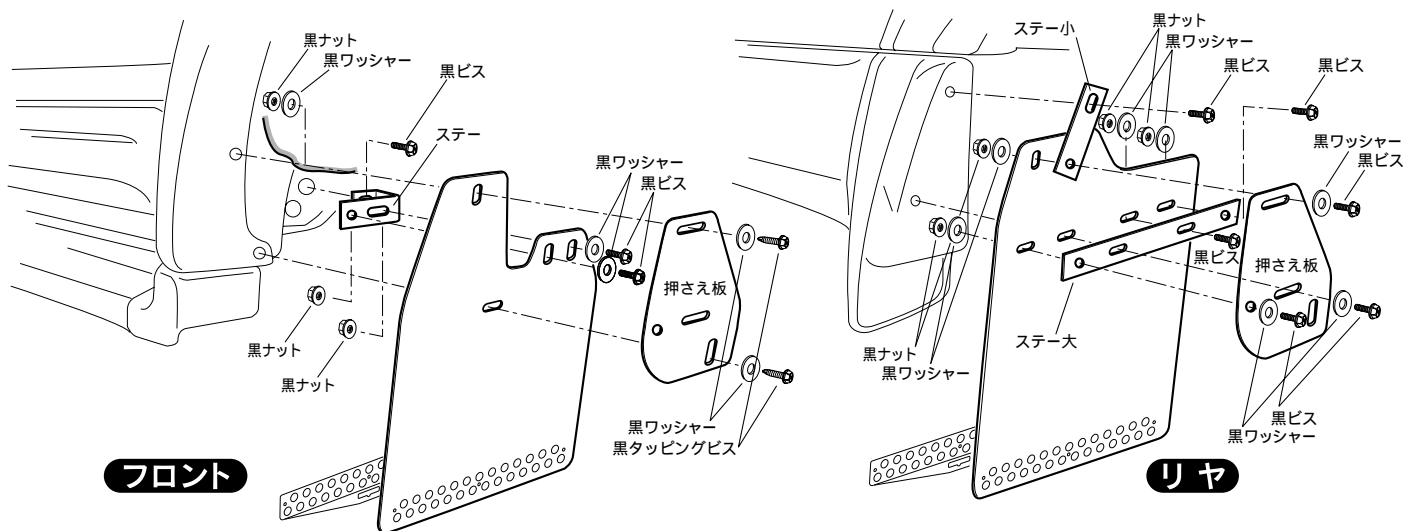

フロント

リヤ

フロント

ハンガーワイヤーの取り付け

リヤ

元のグロメットでワイヤー端子を共締めします。

マイナーチェンジ以降の車両で図の位置に元のグロメットやネジがない場合、市販のタッピングビスでワイヤー端子を取り付けて下さい。

元のネジを外しワイヤーの端子を間にはさんで付け直します。

平成10年9月～以降の一部車両でマッドガードがマフラーに接触する場合は切り取り加工が必要です。



マッドガードとステーを図に示す切り取り線でカットして下さい。

注意

- 最初に付属部品の有無の確認を行なって下さい。
- 取り付けが終わりましたら、最後にビス、ナットがきちんと締まっているか確認して下さい。
- 金属部品にかかっているブルーのシートは保護材ですから、剥がして下さい。
- 破損や盗難等による片側づつの補充はできかねますのでご了承下さい。
- 本体が汚れた場合は、中性洗剤を含ませたやわらかいスポンジ等で軽くたたくように水洗いして下さい。
- スポンジや布等で強くこすると印刷部分が薄くなりますので絶対にしないで下さい。
- パーツクリーナー、シンナー等の有機溶剤は素材を傷めますので使用しないで下さい。

