

フロントスキッドバー追加ランプブラケット取付説明書

品名	品番	適用車種 (型式・年式)
フロントスキッドバー 追加ランプブラケット	B152304B	MITSUBISHI DELICA D5 2007 年 1 月～ SUZUKI ESCUDO TD#4 2005 年 5 月～

構成部品

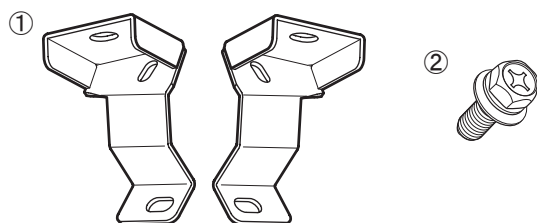

構成部品名称	数量
① 追加ブラケット本体 左右	各 1
② 六角ボルト M6-20 P3	2

取付要領

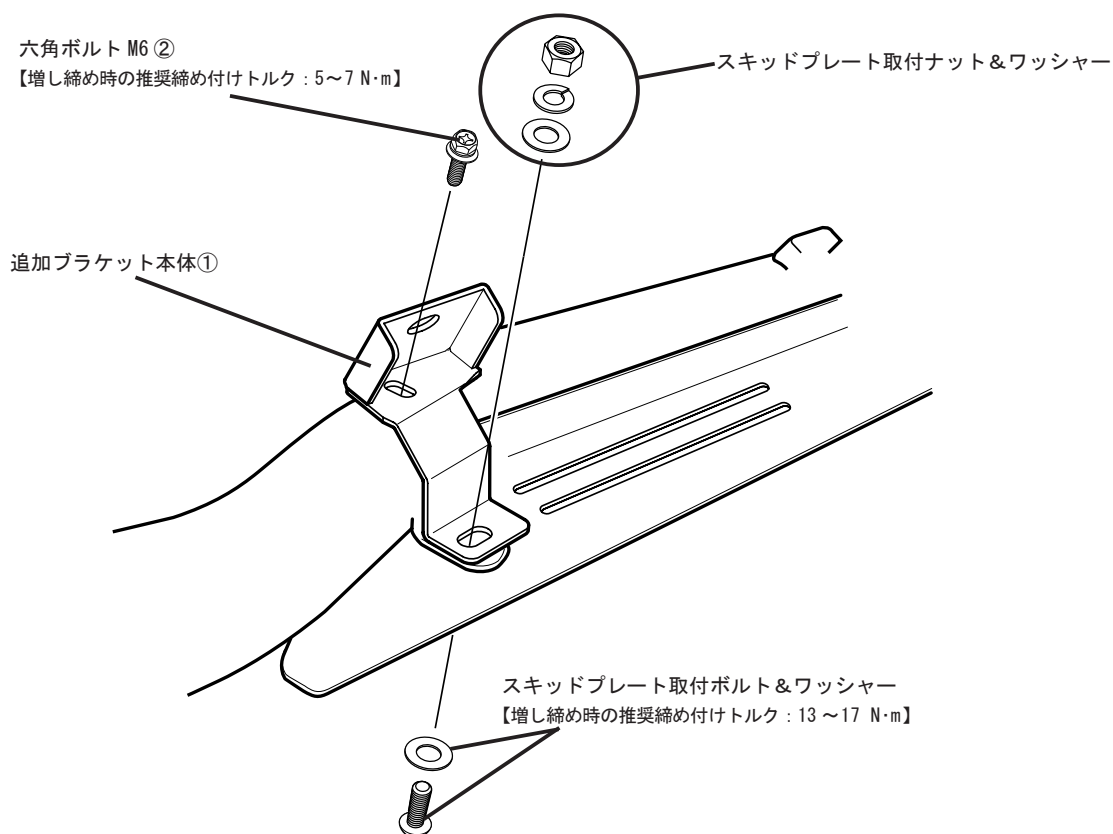

アドバイス フロントスキッドバーの取付と同時に作業を行う場合は、フロントスキッドバーの取付要領書を併用し、本書 2 項から作業を行ってください。

1. フロントスキッドバーの本体を車両のブラケットから取り外します。
2. フロントスキッドバーのスキッドプレートを表側から固定している M8 ボルト&ナットとスキッドバーの M6 トラスボルトを取り外し、追加ランプブラケット①を取り付けます。
M6 トラスボルトが取り付けであった上部は六角ボルト M6 ②へ交換し取り付け、スキッドプレートを固定していた下部は固定していた M8 ボルト&ナットを使用し仮止めします。
3. 左右同様に作業をした後、クリアランスなどに注意しながら仮止めしたボルトを増し締めします。
4. 追加するランプを取り付け、フロントスキッドバーを車両へ取り付け後、配線をします。

株式会社 ジャオス

〒 370-3504 群馬県北群馬郡榛東村広馬場 3586-1 TEL. 0279-20-5511 FAX. 0279-20-5549

URL: <http://www.jaos.co.jp> E-mail: info@jaos.co.jp