

サイドアンダーガーニッシュ 取付要領書

車名：ジムニー ノマド (JC74) | 年式：25.04- | 適合：ALL |

このたびは、ジャオスの商品をお買い上げいただきましてありがとうございます。
本書は「サイドアンダーガーニッシュ」の取り付けについて記載してあります。
商品を取り付ける前に必ずお読みいただき、正しく取り付けを行ってください。

商品の取り付けには危険を伴う場合がございますので、専門知識を有する自動車用品販売店
または自動車整備工場での取り付けを推奨します。



商品の取り付け完了後、本書を必ずお客さまにお渡しください。



取付参考時間：1.5時間

構成部品

※商品を取り付けるまえに商品の状態（破損や故障）と付属品の有無をご確認ください

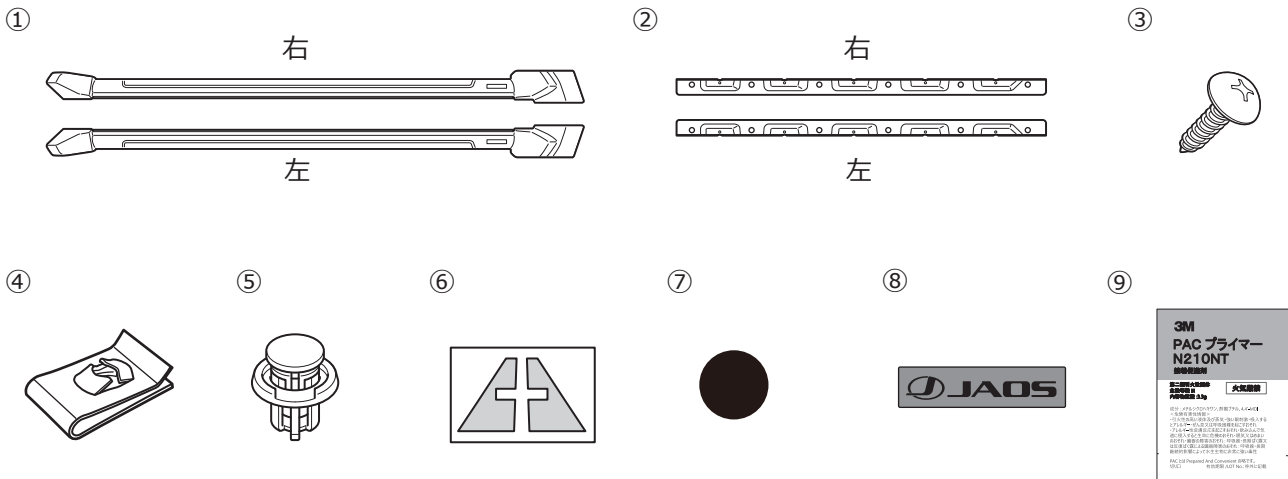



■ 取り付けに必要な工具

- 一般工具 保護シート 保護テープ 養生テープ マスキングテープ 超音波カッターなど
 やすり

No.	品名	個数	No.	品名	個数
①	サイドアンダーガーニッシュ アウター (左右)	各 1	⑥	型抜き両面テープ	1
②	サイドアンダーガーニッシュ インナー (左右)	各 1	⑦	ブラインドシール	15
③	タッピングスクリュー	10	⑧	エンブレム	2
④	スピードナット	10	⑨	PAC プライマー	1
⑤	プッシュリベット	12			



取り扱い上のご注意

この取扱要領書で使用している表示の意味と内容

-  **警告** この表示を無視して誤った取り扱いをすると、生命の危険または重大な障害を負う可能性がある内容を示しています。
-  **注意** この表示を無視して誤った取り扱いをすると、事故による障害を負う可能性または物的損害が想定する内容を示しています。
-  **アドバイス** この表示は効率よく作業を行うために知っていただきたい内容を示しています。

商品は改良のため仕様および形状などを予告なく変更することがあります



取り付け作業を行うまえに

-  **警告** ● 取り付ける車両の安全を確認・確保してください。
-  **注意** ● 取付要領書を必ずお読みください。



安全に作業を行うために

-  **注意** ● 純正部品の脱着は当該車両の修理書にしたがい作業を行ってください。
- 製品は丁寧に扱ってください。
- 作業に適した服装で作業を行ってください。



取り付けについて

-  **警告** ● 必ず既定の締め付けトルクにて締め付けを行ってください。
-  **注意** ● 取り付け後には必ず取り付け確認と走行テストを行ってください。

使用上の注意事項

-  **警告** ● 設計荷重の範囲内で使用してください。
-  **注意** ● 定期的な点検を行ってください。
- 薬品などの付着に注意してください。
- 路面とのクリアランスや環境変化による走行には十分ご注意ください。

中古品の売買および譲渡や廃棄について

-  **注意** ● 同じ商品でも販売時期や仕様変更などにより内容が異なる場合があります。
- 商品や付属品が正確に判別することができない場合、お問い合わせに対しての回答内容は保証いたしかねますのでご了承ください。
- 商品に不具合が生じている場合はお買い求めの販売店や弊社にご相談ください。
-  **アドバイス** ● 商品の破棄は専門家に相談してください。

保証について

- **初期不良の保証…お届けから1週間以内**
商品の破損、不具合などトラブルがあった場合、初期不良の保証対象として修理、代品交換、返品を承ります。
- **製品保証…弊社オリジナル商品をご購入より1年間** ※ただし、期間内でも走行距離20,000kmまで
初期不良に該当する場合や一部消耗品を除き、購入履歴をお調べし規定に従い保証いたします。

 保証についての詳細はJAOSオフィシャルサイトをご参照ください。 【保証について】 www.jaos.co.jp/support/policy ▶



3. 型抜き両面テープの貼り付け

左側図示 ※右側も同様

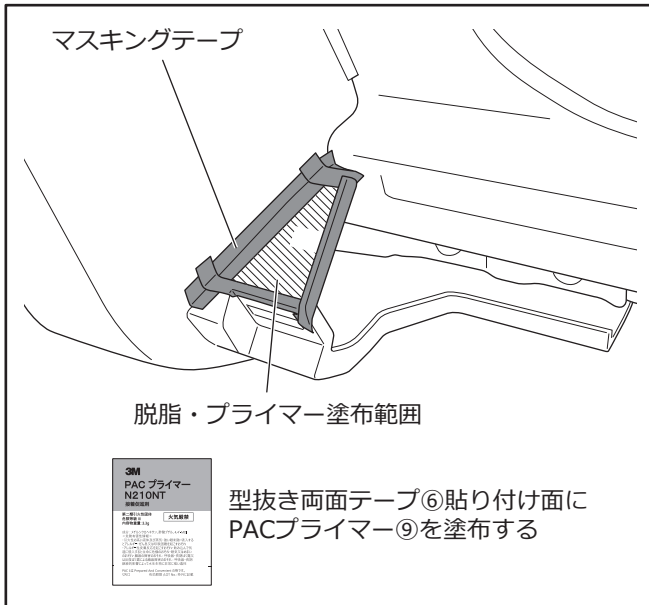

- 型抜き両面テープ⑥を貼り付け位置（左図斜線部）に仮当てし、周囲にマスキングテープを貼ります。
- 型抜き両面テープ⑥貼り付け位置（左図斜線部）を脱脂し、PACプライマー⑨を塗布します。
※ PACプライマー使用上の注意については、付属の説明書をご覧ください。

注意 PACプライマー⑨はあとの作業でも使用するため、捨てずに保管してください。

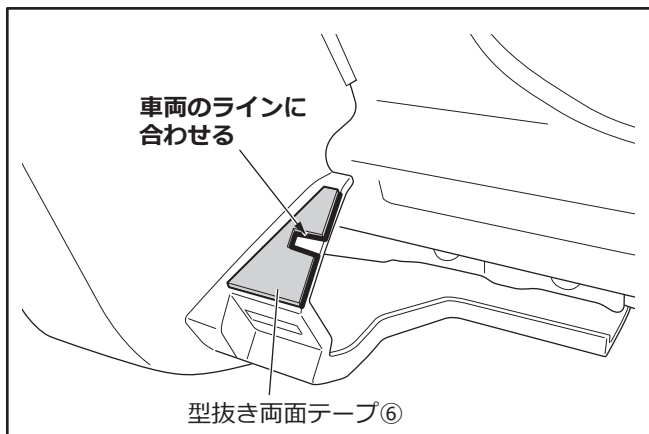
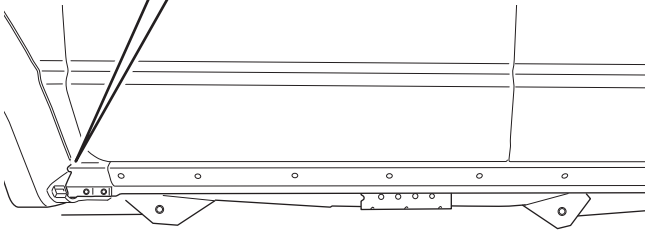

- マスキングテープをはがします。
- 型抜き両面テープ⑥の離型フィルムをはがし、左図の位置に貼り付けます。

アドバイス

作業環境の温度が20°C以下の場合、両面テープの接着力が著しく低下します。両面テープや接着面をドライヤーなどで温めてから作業を行ってください。

両面テープの圧着は49 N (5 kgf) 以上 [車が少し揺れる程度] の力で行ってください。

両面テープは接着力が安定するまで最低3時間程度必要です。取り付け完了後は車両の移動による強い振動や風圧に注意し、力を加えたり洗車や雨による水がかからないようにしてください。

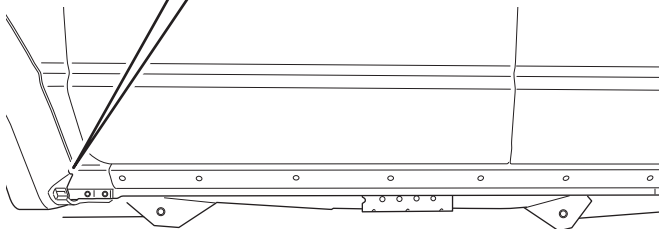

左側図示 ※右側も同様

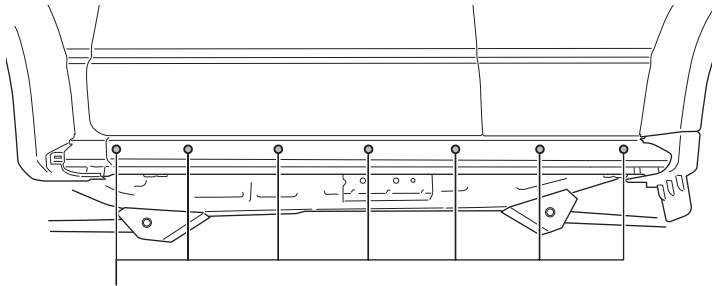

ブラインドシール⑦(7箇所)

□車両のクリップ穴にブラインドシール⑦を貼り付けます (片側7箇所)。

アドバイス

ブラインドシール⑦は穴が完全にふさがるように貼り付け、穴の周囲を指でしっかり圧着してください。

4. サイドアンダーガーニッシュ インナーの取り付け

左側図示 ※右側も同様

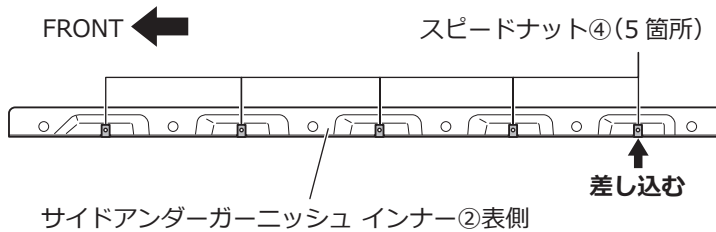

□図を参照しサイドアンダーガーニッシュ インナー②にスピードナット④を取り付けます (5箇所)。

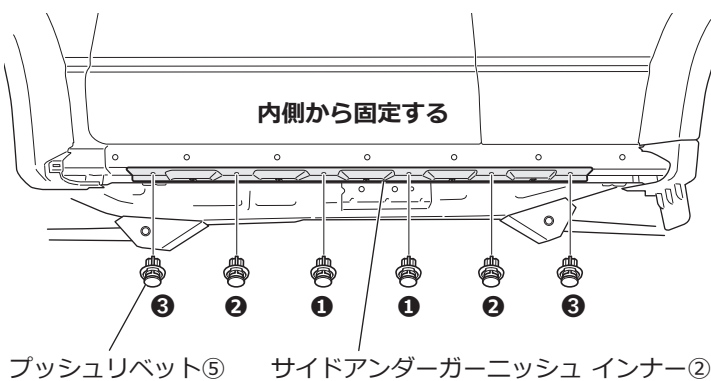
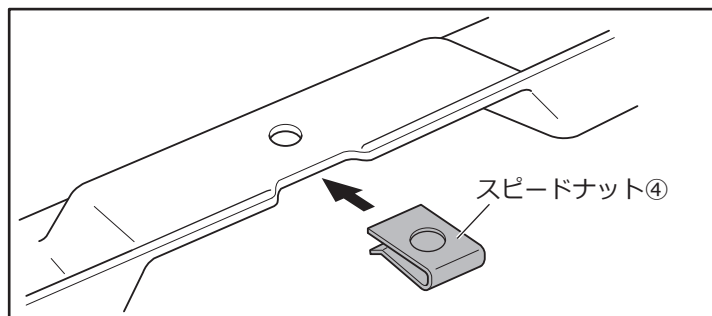

□車両の穴とサイドアンダーガーニッシュ インナー②の穴位置を合わせ、①～③の順にプッシュリベット⑤で固定します。

アドバイス

サイドアンダーガーニッシュ インナー②には左右がありますので、取り付けるまえに必ず確認してください。

5. サイドアンダーガーニッシュ アウターの取り付け

左側図示 ※右側も同様

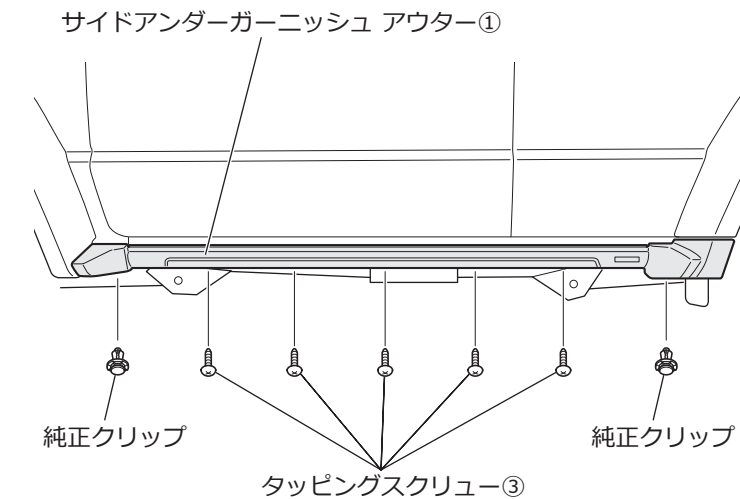

- サイドアンダーガーニッシュ アウター①を車両にあてがい、タッピングスクリュー③と純正クリップで仮組みします。

アドバイス | 意匠面を必ず揃えてください。

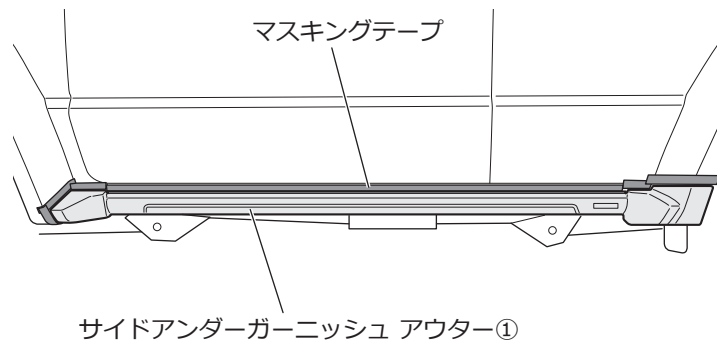

- サイドアンダーガーニッシュ アウター①の取り付け位置をマス킹テープで図のようにマーキングします。
- サイドアンダーガーニッシュ アウター①を取り外します。

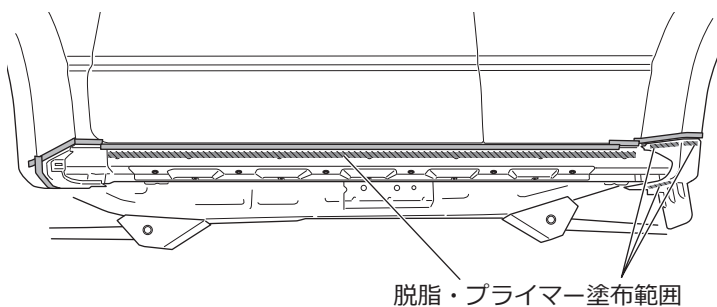

- サイドアンダーガーニッシュ アウター①の両面テープ接着面（車両、製品の斜線部）を脱脂し、同じ箇所にPACプライマー⑨を塗布します。
※ PACプライマー使用上の注意については、付属の説明書をご覧ください。

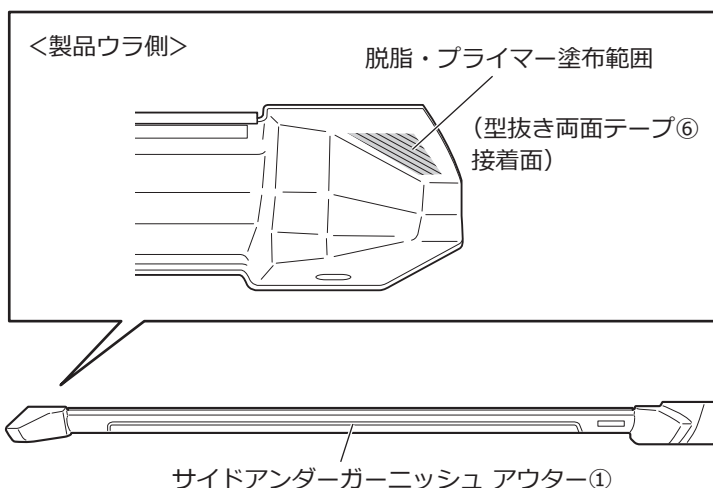

左側図示 ※右側も同様

□サイドアンダーガーニッシュ アウター①の両面テープ
離型フィルムを下图のようにはがし、表に折り返して
マスキングテープなどで貼り付けます。

図は製品ウラ面です

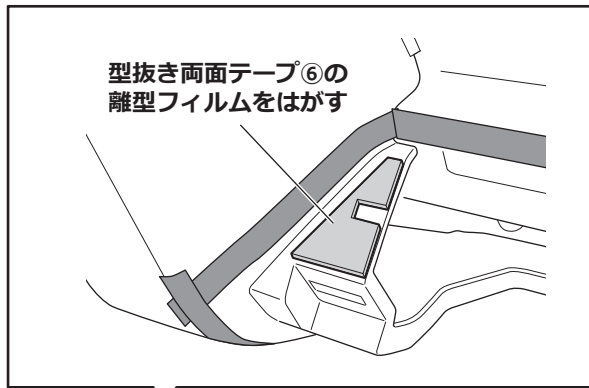
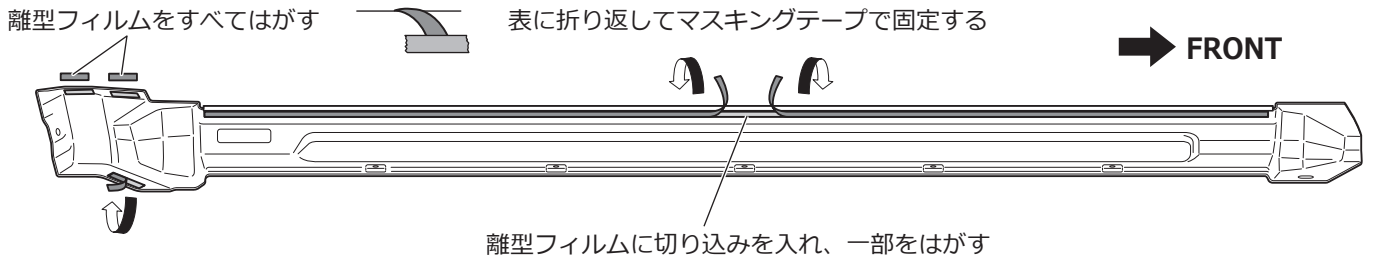

□型抜き両面テープ⑥の離型フィルムをはがします。

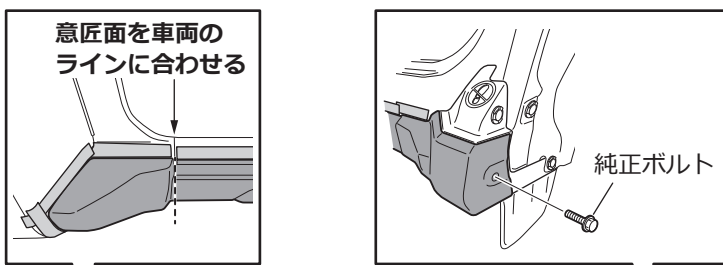
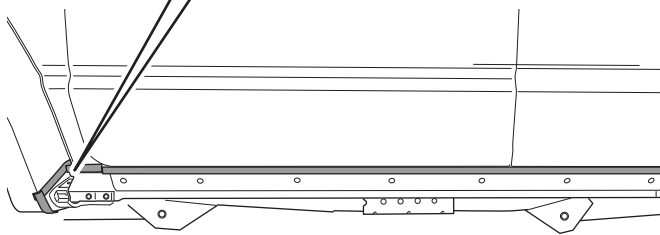

□マスキングテープに合わせてサイドアンダーガーニッシュ
アウター①をあてがい、純正ボルト、タッピング
スクリュー③と純正クリップで仮組みします。

□図を参照しサイドアンダーガーニッシュ アウター①の
意匠面を車両のラインに合わせます。

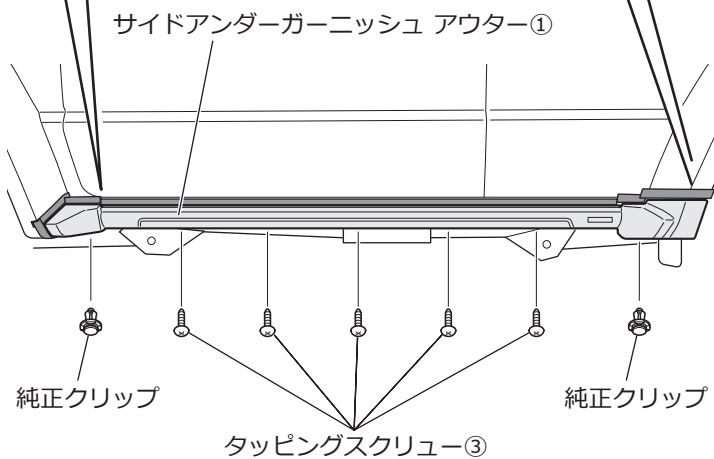

アドバイス | リヤドア部下端が開閉によって干渉しない
よう位置を調整してください。

左側図示 ※右側も同様

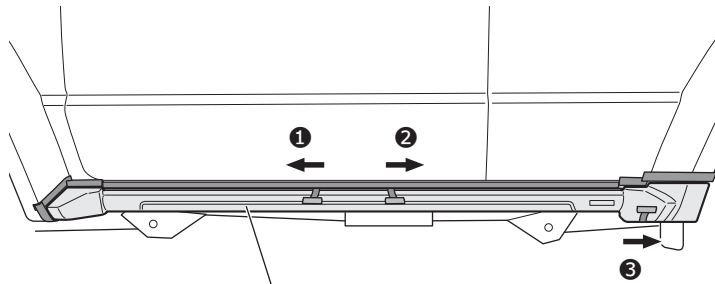

サイドアンダーガーニッシュ アウター①

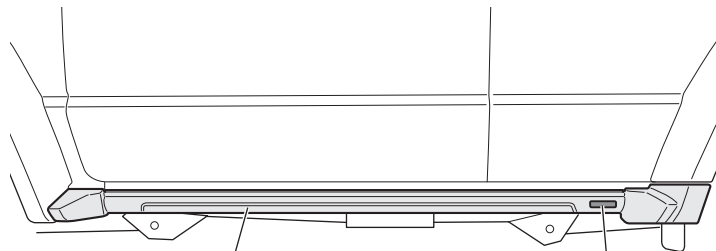

サイドアンダーガーニッシュ アウター①

エンブレム⑧

- 上下左右のバランス、隙やズレがないことを確かめ、折り返した両面テープの離型フィルムを引き抜きながら圧着します。
- すべてのマスキングテープをはがします。
- 仮締めしていた純正ボルト、タッピングスクリュー③を本締めします。

アドバイス

作業環境の温度が20°C以下の場合、両面テープの接着力が著しく低下します。両面テープや接着面をドライヤーなどで温めてから作業を行ってください。

両面テープの圧着は49 N (5 kgf) 以上 [車が少し揺れる程度] の力で行ってください。

両面テープは接着力が安定するまで最低3時間程度必要です。取り付け完了後は車両の移動による強い振動や風圧に注意し、力を加えたり洗車や雨による水がかからないようにしてください。

- エンブレム⑧の貼り付け位置を清掃・脱脂し、左図の位置に貼り付けます。

取り付け状態の確認



注意

作業完了後は必ず取り付け確認を行ってください。ボルト類の締め忘れや両面テープ部の圧着不足などにより本体が脱落するおそれがあります。