

フロントブッシュバー 取付要領書

| 車名 : デリカ D:5 DIESEL (19+) | 年式 : 19.02- | 適合 : ALL |

このたびは、ジャオスの商品をお買い上げいただきましてありがとうございます。

本書は「フロントブッシュバー」の取り付けについて記載してあります。

商品を取り付けるまえに必ずお読みいただき、正しく取り付けを行ってください。

商品の取り付けには危険を伴う場合がございますので、専門知識を有する自動車用品販売店
または自動車整備工場での取り付けを推奨します。



商品の取り付け完了後、本書を必ずお客さまにお渡しください。



取付参考時間 : 約1.0時間

構成部品

※商品を取り付けるまえに商品の状態（破損や故障）と付属品の有無をご確認ください

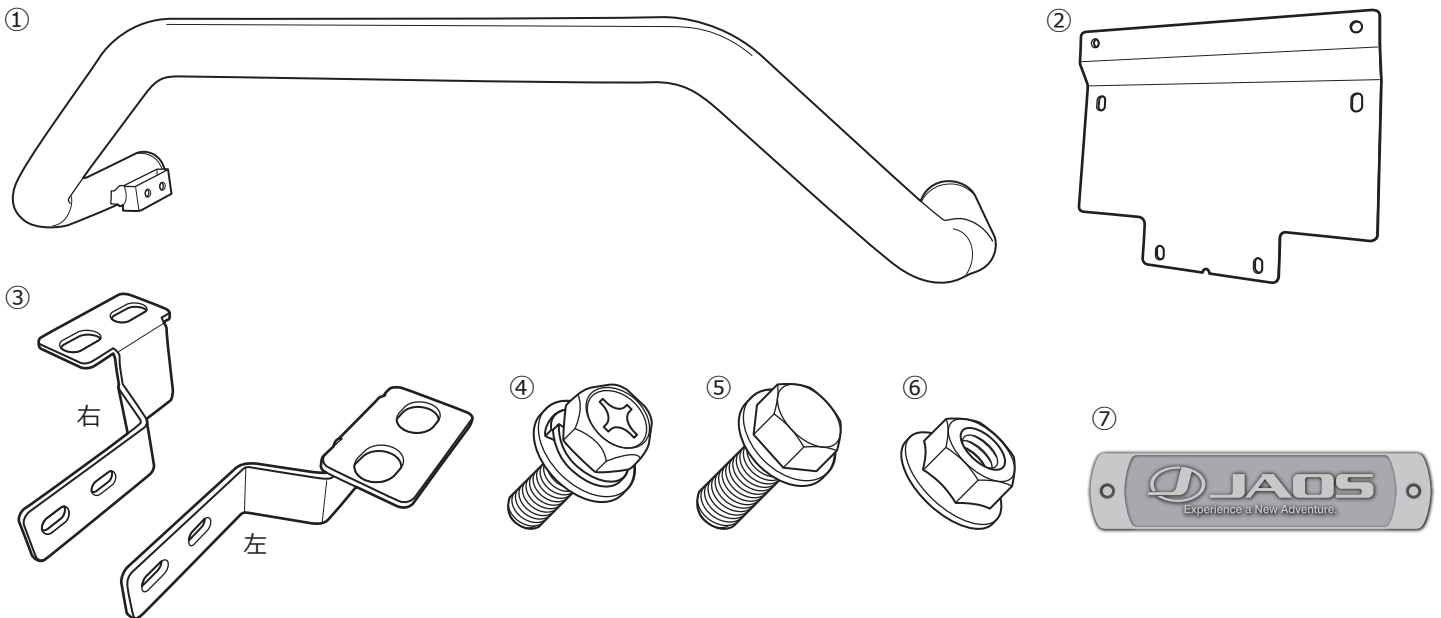



■ 取り付けに必要な工具

- 一般工具
 トルクレンチ
 超音波カッターなど（樹脂が切れる工具）
 軍手
 保護シート
 保護テープ
 養生テープ
 マスキングテープ

No.	品名	数量	No.	品名	数量
①	ブッシュバー	1	⑤	フランジ付き六角ボルト	4
②	ブラケットA	1	⑥	フランジ付きナット	4
③	ブラケットB (左右)	各1	⑦	エンブレム	1
④	アプセットセムスボルト	4			



取り扱い上のご注意

この取付要領書で使用している表示の意味と内容

-  **警告** この表示を無視して誤った取り扱いをすると、生命の危険または重大な障害を負う可能性がある内容を示しています。
-  **注意** この表示を無視して誤った取り扱いをすると、事故による障害を負う可能性または物的損害が想定する内容を示しています。
-  **アドバイス** この表示は効率よく作業を行うために知っていただきたい内容を示しています。

商品は改良のため仕様および形状などを予告なく変更することがあります



取り付け作業を行うまえに

-  **警告** ● 取り付ける車両の安全を確認・確保してください。
-  **注意** ● 取付要領書を必ずお読みください。



安全に作業を行うために

-  **注意** ● 純正部品の脱着は当該車両の修理書にしたがい作業を行ってください。
- 製品は丁寧に扱ってください。
- 作業に適した服装で作業を行ってください。



取り付けについて

-  **警告** ● 必ず既定の締め付けトルクにて締め付けを行ってください。
-  **注意** ● 取り付け後には必ず取り付け確認と走行テストを行ってください。

使用上の注意事項

-  **警告** ● 設計荷重の範囲内で使用してください。
-  **注意** ● 定期的な点検を行ってください。
- 薬品などの付着に注意してください。
- 路面とのクリアランスや環境変化による走行には十分ご注意ください。

中古品の売買および譲渡や廃棄について

-  **注意** ● 同じ商品でも販売時期や仕様変更などにより内容が異なる場合があります。
- 商品や付属品が正確に判別することができない場合、お問い合わせに対する回答内容は保証いたしかねますのでご了承ください。
- 商品に不具合が生じている場合はお買い求めの販売店や弊社にご相談ください。
-  **アドバイス** ● 商品の破棄は専門家に相談してください。

保証について

- **初期不良の保証…お届けから1週間以内**
商品の破損、不具合などトラブルがあった場合、初期不良の保証対象として修理、代品交換、返品を承ります。
- **製品保証…弊社オリジナル商品をご購入より1年間** ※ただし、期間内でも走行距離20,000kmまで
初期不良に該当する場合や一部消耗品を除き、購入履歴をお調べし規定に従い保証いたします。

 保証についての詳細はJAOSオフィシャルサイトをご参照ください。【保証について】 www.jaos.co.jp/support/policy ▶



取付要領

※図中や文中の○数字は構成部品のナンバー ●数字は作業の順番を示しています

1. アンダーカバーのカット加工

左側図示 ※右側も同様

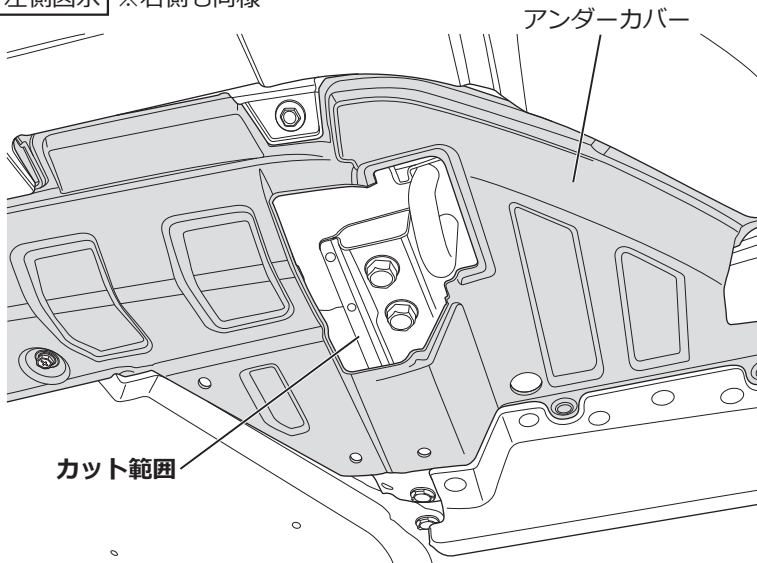

□ブラケットB③の固定部を露出させるため、車両下側のアンダーカバーを図のようにカットします。



注意

カット加工は、加工部以外をキズつけたりケガをしないよう十分に注意して作業を行ってください。

加工部のバリをやすりなどで取り除いてください。

2. ブラケットの取り付け

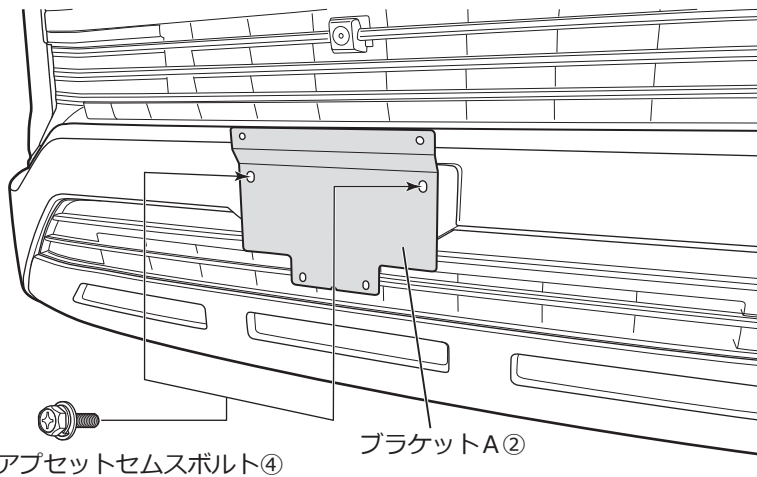

□車両からナンバープレートを取り外します。



アドバイス | 取り外した部品は再使用するため、大切に保管してください。

□ナンバープレートを取り外したところにブラケットA②をあてがい、アップセットセムスボルト④で仮固定します。

右側図示 ※左側も同様

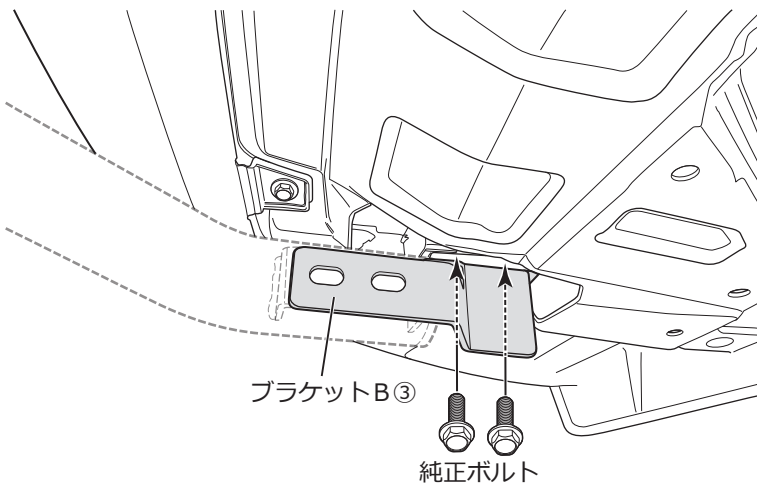

完成図

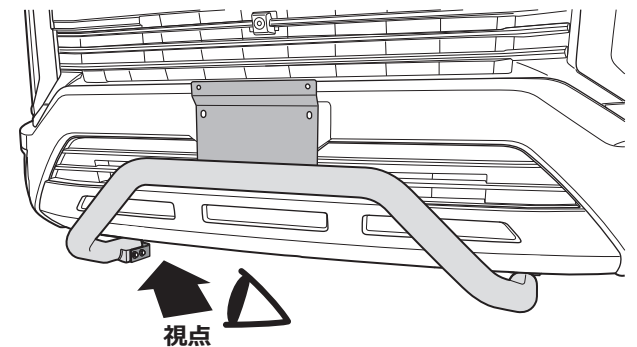

□アンダーカバーをカットしたところから図示の純正ボルトを取り外します。

□ブラケットB③を図のように配置し、純正ボルトで仮固定します。



アドバイス | 「仮締め・仮組み・仮固定」とは留めている物をほぼ固定し、少し調整できる程度の状態です。

3. ブッシュバーの取り付け

右側図示 ※左側も同様

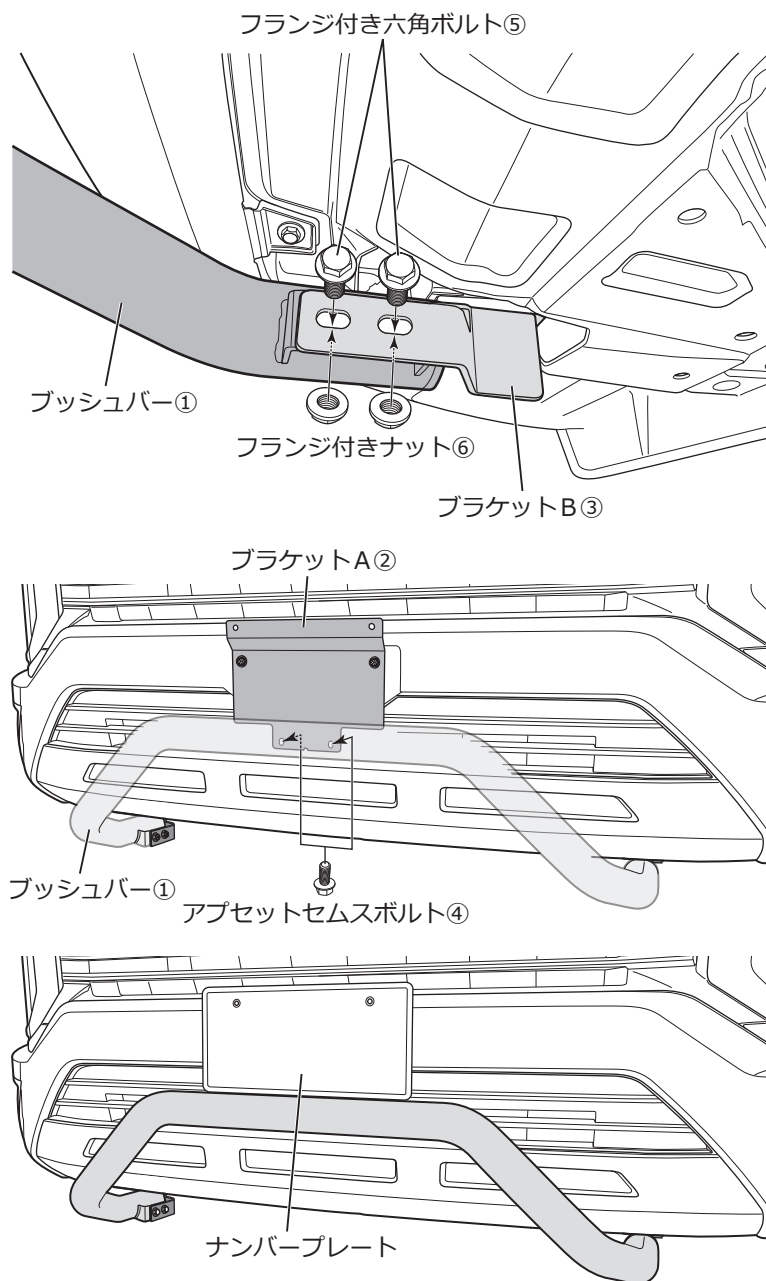

完成図

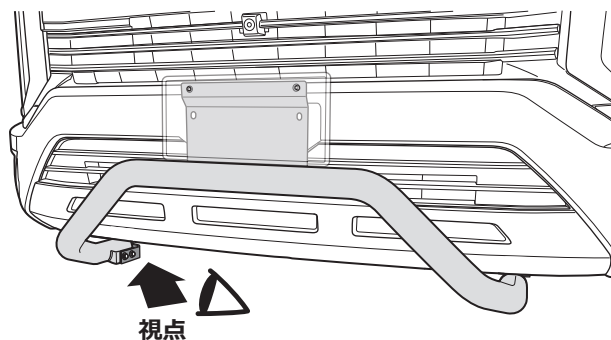

□ブッシュバー①下側の固定部とブラケットB③の穴位置を合わせ、フランジ付き六角ボルト⑤とフランジ付きナット⑥を使用して仮組みします。

! **注意** 取り付け作業は2名以上で行うことを推奨します。ブッシュバーASSYが落下したり、バンパー固定部に無理な力が加わらないように注意してください。

□ブッシュバー①上側の固定部とブラケットA②の穴位置を合わせ、ブラケットA②のウラ側からアブセットセムスボルト④を入れ仮組みします。

□全体の取り付け状態を確かめて上下左右のバランスを整えたら、仮固定・仮締めしていた箇所を本締めします。

アブセットセムスボルト④締め付けトルク [4 N・m]
フランジ付き六角ボルト⑤締め付けトルク [27 N・m]
 ※純正ボルトはメーカー規定のトルク値で締め付けてください。

□ブラケットA②にナンバープレートを純正ボルトで取り付けます。

正面視



エンブレム⑦の推奨貼り付け位置はブッシュバー①の正面中央です

断面図

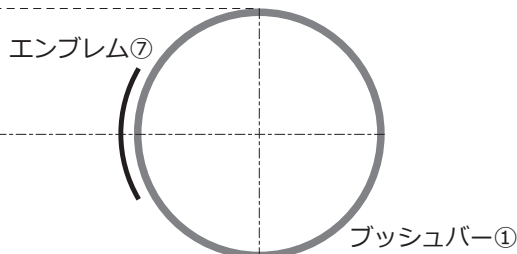

□ブッシュバー①正面中央のエンブレム⑦の貼り付け面を清掃・脱脂し、エンブレム⑦を貼り付けます。

! **注意** 作業環境の温度が20℃以下の場合、両面テープの接着力が著しく低下します。両面テープや接着面をドライヤーなどで温めてから作業を行ってください。

! **アドバイス** 貼り付け時のズレや傾きを防ぐため、マスキングテープで貼り付け位置をマーキングすることを推奨します。

取り付け状態の確認

! **注意** 作業完了後は必ず取り付け確認を行ってください。ボルト類の締め忘れなどにより本体が脱落するおそれがあります。危険です。